

MANUEL DU CONDUCTEUR

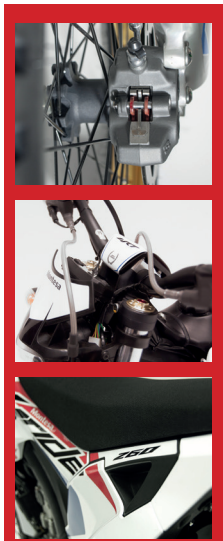

Wride



Le présent manuel est une pièce à part entière du véhicule ; il doit rester en permanence sur le véhicule et doit être cédé au nouveau propriétaire à la revente du véhicule.

Cette publication inclut les informations les plus récentes disponibles avant l'impression. Montesa-Honda S.A.U. se réserve le droit d'apporter des modifications à tout moment sans préavis et sans obligation quelconque.

Aucune partie de cette publication ne doit être reproduite sans autorisation écrite préalable.

Il est possible que le véhicule illustré dans le présent manuel du propriétaire ne corresponde pas exactement à votre propre véhicule.

Bienvenue

Nous vous félicitons pour l'achat de votre nouvelle moto Montesa ! Votre choix vous permet d'intégrer la grande famille de clients satisfaits dans le monde entier par la réputation de qualité apportée par Montesa dans chacun de ses produits.

Afin de garantir votre sécurité et votre plaisir de piloter :

- Lisez attentivement ce manuel du propriétaire.
- Respectez toutes les consignes et procédures indiquées dans ce manuel.
- Soyez attentif aux messages de sécurité contenus dans ce manuel et apposés sur la moto.

- Les codes suivants figurant dans ce manuel identifient chacun des pays.
- Les illustrations de ce manuel sont basées sur le type ED.

Codes pays

Code	Pays
ED	Ventes directes en Europe

Quelques mots à propos de la sécurité

Votre sécurité et la sécurité des autres sont capitales. L'utilisation de cette moto en toute sécurité est une responsabilité importante.

Pour vous aider à prendre des décisions éclairées en matière de sécurité, nous avons indiqué diverses procédures et autres informations sur des étiquettes de sécurité et dans ce manuel. Ces informations vous avertissent de dangers potentiels pour vous et les autres.

Il n'est naturellement pas possible de vous avertir de tous les risques encourus lors de l'utilisation et de l'entretien d'une moto. Vous devez vous en remettre à votre propre jugement.

Des informations de sécurité importantes sont communiquées sous diverses formes, notamment :

- Étiquettes de sécurité apposées sur le véhicule.
- Messages de sécurité précédés d'un symbole d'avertissement et de l'un des trois mots suivants :

DANGER, ATTENTION ou PRÉCAUTION.

Ces messages de sécurité signifient :

DANGER

Le non-respect de ces instructions **ENTRAÎNERA** des BLESSURES GRAVES, voire MORTELLES.

ATTENTION

Le non-respect de ces instructions est **SUSCEPTIBLE** d'entraîner des BLESSURES GRAVES, voire MORTELLES.

PRÉCAUTION

Le non-respect de ces instructions est **SUSCEPTIBLE** d'entraîner des BLESSURES.

Vous trouverez d'autres informations importantes sous les rubriques suivantes :

REMARQUE Informations destinées à vous aider à ne pas endommager votre moto, d'autres biens ou l'environnement.

Sommaire

Sécurité du véhicule P. 2

Guide d'utilisation P. 19

Entretien P. 37

Dépannage P. 82

Informations P. 94

Caractéristiques P. 105

INDEX P. 109

Fabricant et représentants autorisés pour le marché Européen et du Royaume-Uni P. 112

Sécurité du véhicule

Cette section contient d'importantes informations sur la sécurité en conduite de votre moto.

Veillez lire cette section afin de garantir votre sécurité.

Recommandations de sécurité	P. 3
Étiquettes à pictogrammes.....	P. 6
Consignes de sécurité.....	P. 10
Consignes en conduite	P. 11
Accessoires et modifications	P. 15
Sécurité en tout-terrain.....	P. 16
Charge	P. 17

Recommandations de sécurité

Suivez ces recommandations afin de garantir votre sécurité :

- Effectuez tous les contrôles réguliers et de routine indiqués dans ce manuel.
- Coupez le moteur et maintenez le véhicule à distance de toute source d'étincelles et de flammes avant de remplir le réservoir de carburant.
- Ne faites pas tourner le moteur dans un lieu clos ou partiellement clos. Le monoxyde de carbone contenu dans les gaz d'échappement est toxique et potentiellement mortel.

Portez toujours un casque

C'est un fait avéré : le port du casque et d'équipements de protection réduit significativement l'incidence et la gravité des blessures à la tête ou à d'autres parties du corps. Aussi, portez toujours un casque et un équipement de protection homologués. ➤ P. 10

Avant de prendre la route

Assurez-vous d'être dans un bon état physique et mental, et de ne pas être sous l'empire de l'alcool ou de drogues. Portez un casque et un équipement de protection homologués.

REMARQUE Cette moto n'est pas conçue pour transporter un passager.

Prenez le temps d'apprendre et de pratiquer

Même si vous avez déjà piloté d'autres motos, prenez le temps de pratiquer dans un endroit sûr pour vous familiariser avec les commandes et la tenue de route de cette moto, ainsi qu'avec ses dimensions et son poids.

Soyez vigilant

Soyez toujours attentif aux autres véhicules alentour, et ne supposez jamais que les autres usagers vous ont vu. Soyez toujours prêt à effectuer un arrêt d'urgence ou une manœuvre d'évitement.

Recommandations de sécurité

Soyez visible

Rendez-vous le plus visible possible, particulièrement la nuit, en portant des vêtements réfléchissants clairs, en vous plaçant dans l'angle de vue des autres usagers, en signalant vos changements de direction ou de file, et en utilisant votre avertisseur sonore lorsque c'est nécessaire.

Restez vigilant en ce qui concerne les dangers du tout-terrain

En tout-terrain, vous devez faire face à des obstacles imprévus.

Analysez en permanence le terrain pour repérer les tournants, les arbres tombés, les rochers, les dénivellations et les autres accidents de terrain. Conduisez toujours à une vitesse suffisamment basse pour repérer les dangers et avoir le temps d'y faire face.

Ne dépassez pas vos limites

Ne roulez pas au-delà de vos capacités ou plus vite que les conditions ne le permettent. La fatigue et le manque d'attention peuvent altérer votre

jugement et votre capacité à piloter en toute sécurité.

Ne prenez pas la route après avoir consommé de l'alcool

L'alcool est incompatible avec la conduite. La capacité du pilote à réagir lorsque les conditions changent diminue dès le premier verre et son temps de réaction devient plus long avec chaque autre verre. Ne prenez pas la route après avoir bu et veillez à ce que vos amis fassent de même.

Veillez à ce que votre véhicule Montesa soit toujours sûr

Il est important de garder la moto correctement entretenue et en état de rouler en toute sécurité. Une panne peut poser des problèmes, surtout si l'on est loin de toute aide. Inspectez votre moto avant de prendre la route et effectuez toutes les opérations d'entretien recommandées. N'excédez jamais les limites de charge (➤ P. 17), ne modifiez pas votre moto et n'ajoutez aucun accessoire susceptible de nuire à la sécurité de votre moto (➤ P. 15).

En cas d'accident de la route

La sécurité des personnes doit être votre priorité. Si vous-même ou quelqu'un d'autre est blessé, prenez le temps d'évaluer la gravité des blessures et si vous pouvez reprendre la route en toute sécurité. Appelez les secours si besoin est. Respectez également la réglementation en vigueur si une autre personne ou un autre véhicule est impliqué dans l'accident.

Si vous décidez de reprendre la route, commencez par évaluer l'état de votre moto. Si le moteur tourne toujours, coupez-le. Recherchez les éventuelles fuites de liquides, vérifiez le serrage des principaux écrous et vis, puis contrôlez le guidon, les leviers de commande, les freins et les roues. Pilotez lentement et prudemment.

Il est possible que votre moto ait souffert et que les dégâts ne soient pas immédiatement apparents. Faites contrôler l'intégralité de votre moto par un réparateur qualifié dès que possible.

Risques liés au monoxyde de carbone

Les gaz d'échappement contiennent du monoxyde de carbone, un gaz toxique, incolore et inodore. L'inhalation du monoxyde de carbone peut provoquer l'évanouissement, voire la mort.

Si votre moteur tourne dans un endroit clos ou partiellement clos, l'air que vous respirez peut contenir un taux dangereux de monoxyde de carbone. Ne faites jamais tourner votre moto à l'intérieur d'un garage ou d'un autre local fermé.

ATTENTION

Le monoxyde de carbone est un gaz toxique. Son inhalation peut entraîner un évanouissement, voire la mort.

Évitez les lieux et les activités susceptibles de vous exposer au monoxyde de carbone.

Étiquettes à pictogrammes

Étiquettes à pictogrammes

Les pages suivantes indiquent la signification des différentes étiquettes. Certaines étiquettes signalent des risques potentiels à l'origine de graves blessures. D'autres fournissent des informations importantes relatives à la sécurité. Lisez attentivement ces informations et ne retirez pas les étiquettes.

Si une étiquette se décolle ou devient illisible, contactez votre concessionnaire pour la remplacer.

Chaque étiquette présente un symbole spécifique. Vous trouverez ci-après la signification de chaque symbole et étiquette.



Lisez attentivement les instructions du manuel du propriétaire.



Lisez attentivement les instructions du manuel d'atelier. Par mesure de sécurité, ne confiez la réparation et l'entretien de votre moto qu'à votre concessionnaire.

DANGER (sur fond ROUGE)

Le non-respect de ces instructions ENTRAÎNERA des BLESSURES GRAVES, voire MORTELLES.



ATTENTION (sur fond ORANGE)

Le non-respect de ces instructions est SUSCEPTIBLE d'entraîner des BLESSURES GRAVES, voire MORTELLES.

PRÉCAUTION (sur fond JAUNE)

Le non-respect de ces instructions est SUSCEPTIBLE d'entraîner des BLESSURES.



ÉTIQUETTE DE BOUCHON DE RADIATEUR DANGER

Ne jamais ouvrir à chaud.
Risque d'ébouillement par le liquide de refroidissement chaud.
Début d'ouverture du clapet de décharge à 1,1 kgf/cm².



ÉTIQUETTE D'AVERTISSEMENT SUR LES ACCESSOIRES ET LA CHARGE ATTENTION

ACCESSOIRES ET CHARGE

- L'ajout d'accessoires et de bagages peut affecter la stabilité et la maniabilité de cette moto.
- Avant de monter tout accessoire, lisez attentivement les instructions du manuel du propriétaire et de la notice de montage.
- Le poids total des accessoires et des bagages ajouté au poids du pilote ne doit pas excéder **111 kg**, soit le poids total autorisé en charge.
- Le montage de gros carénages sur la fourche ou sur le guidon n'est pas recommandé.
- Il est totalement interdit de transporter des charges sur le garde-boue arrière.

La moto n'est pas préparée pour ce faire.

Étiquettes à pictogrammes

**ÉTIQUETTE SUR AMORTISSEUR ARRIÈRE**

GAZ SOUS PRESSION

Ne pas ouvrir.

Ne pas chauffer.

ÉTIQUETTE SUR LA CONDUITE EN SOLO

Cette moto n'est pas conçue pour transporter un passager.

ÉTIQUETTE DE RAPPEL DE SÉCURITÉ

- Lisez attentivement le manuel de conducteur.
- Pour votre sécurité, portez toujours un casque et un équipement de protection.

**ÉTIQUETTE SUR LE CARBURANT**

- **E5** Carburant contenant jusqu'à 5% d'éthanol (alcool éthylique).
- **E10** Carburant contenant jusqu'à 10% d'éthanol (alcool éthylique).
- Utiliser une essence sans plomb disponible dans le commerce ayant un indice d'octane de 95 (RON) ou supérieur.

ÉTIQUETTE D'INFORMATIONS SUR LES PNEUS

Pression de gonflage du pneu à froid (uniquement pour conduite sur route) :

[Conduite en solo]

Avant	100 kPa (1,02 kgf/cm²)
Arrière	100 kPa (1,02 kgf/cm²)

Dimensions des pneus (Dunlop) :

Avant	D803FGP 80/100-21 M/C 51M
Arrière	D803GP 120/100R18 M/C 68M



Dimensions des pneus (Michelin) :

Avant	TRIAL COMPETITION 2.75-21 M/C 45L 2,75-21 M/C 45M*
Arrière	TRIAL COMPETITION X11 4.00 R18 M/C 64L 4.00 R18 M/C 64M*

ÉTIQUETTE RELATIVE À LA CHAÎNE DE TRANSMISSION SECONDAIRE

Maintenez la chaîne réglée et lubrifiée.

25 à 35 mm de débattement

* Code de vitesse minimale "L"

Consignes de sécurité

Consignes de sécurité

- Pilotez prudemment et gardez vos mains sur le guidon et les pieds sur les repose-pieds.
- Gardez toujours à l'esprit la sécurité des autres conducteurs.

REMARQUE Cette moto n'est pas conçue pour transporter un passager.

Équipements de protection

Portez un casque homologué pour motos, une protection pour les yeux, lunettes/visière, et des vêtements de protection hautement visibles. Soyez vigilant, afin d'adapter votre conduite aux conditions climatiques et à l'état de la chaussée.

I Casque

Homologué, haute visibilité et de la taille appropriée.

- Il doit être ajusté mais rester confortable avec la jugulaire fermée.
- Visière ne restreignant pas le champ de vision ou une autre protection oculaire homologuée.

! ATTENTION

Le défaut de port d'un casque augmente les risques de blessures graves, voire mortelles en cas d'accident.

Veillez à porter en permanence un casque et un équipement de protection homologués.

REMARQUE Cette moto n'est pas conçue pour transporter un passager.

I Gants

Gants longs en cuir, haute résistance à l'abrasion.

I Bottes ou chaussures de pilotage

Bottes robustes à semelles antidérapantes et protège malléoles.

I Veste et pantalon

Veste de protection à manches longues haute visibilité et pantalon résistant (ou combinaison de protection).

I Accessoires supplémentaires pour la conduite tout-terrain

Des vêtements de conduite normaux peuvent également convenir pour une conduite tout-terrain occasionnelle. Toutefois, si vous prévoyez de vous consacrer sérieusement à la conduite tout-terrain, vous aurez besoin de vêtements appropriés.

Outre le casque et la protection oculaire, nous vous recommandons de porter des bottes et des gants tout-terrain, un pantalon de conduite avec renforts aux genoux et aux hanches, un pull avec des renforts aux coudes et une protection pour la poitrine et les épaules.

Consignes en conduite

Période de rodage

Au cours des 500 premiers kilomètres de conduite, respectez les consignes suivantes afin de garantir la fiabilité et les performances de votre moto dans le temps.

- Évitez les démarrages à pleins gaz et les accélérations brusques.
- Évitez les freinages appuyés et les rétrogradations trop rapides.
- Pilotez de façon prudente et modérée.

Consignes de sécurité

Freins

Respectez les consignes suivantes :

- Évitez les freinages trop appuyés et les rétrogradations trop rapides.
 - ▶ Un freinage trop appuyé peut réduire la stabilité de la moto.
 - ▶ Réduisez votre allure autant que possible avant de prendre un virage, sinon la moto pourrait dérapier.
- Soyez extrêmement prudent sur les surfaces offrant peu d'adhérence.
 - ▶ Les roues dérapent plus facilement sur de telles surfaces, et les distances de freinage sont plus importantes.
- Évitez de freiner en continu.
 - ▶ La répétition des freinages, notamment sur les longues pentes raides, peut entraîner une surchauffe des freins et en réduire l'efficacité. L'utilisation du frein moteur combinée à un freinage intermittent vous aide à réduire votre vitesse.

Frein moteur

Le frein moteur vous aide à ralentir votre moto lorsque vous relâchez la poignée des gaz. Pour accentuer cet effet, rétrogradez. L'utilisation du frein moteur combinée à un freinage intermittent vous aide à réduire votre vitesse, notamment sur les longues pentes raides.

Sur chaussées humides ou mouillées

La chaussée est glissante lorsqu'elle est humide, et des freins humides réduisent d'autant la puissance de freinage. Soyez extrêmement vigilant en freinant sur chaussées humides.

Si les freins sont mouillés, actionnez les freins à basse vitesse pour accélérer leur séchage.

Stationnement

- Stationnez la moto sur une surface ferme et de niveau.
- Si vous stationnez en pente faible ou sur un sol meuble, placez la moto de telle sorte qu'elle ne puisse pas bouger ou chuter.
- Assurez-vous que les pièces chaudes ne puissent pas entrer en contact avec des matériaux inflammables.
- Ne touchez pas le moteur, le silencieux, les freins ou d'autres pièces chaudes avant que ces pièces n'aient refroidi.
- Afin de minimiser les risques de vol, bloquez toujours le guidon et retirez la clé lorsque vous laissez votre moto sans surveillance.
Il est également recommandé d'utiliser un dispositif antivol.

I Stationnement sur la béquille latérale

1. Coupez le moteur.
2. Abaissez la béquille latérale.
3. Penchez lentement la moto sur la droite jusqu'à ce que son poids repose sur la béquille latérale.
4. Braquez le guidon sur la gauche jusqu'en butée.
5. Placez la clé dans le blocage de la direction, puis tournez la clé à fond vers la gauche.
6. Ensuite, poussez la serrure à fond, tournez la clé à nouveau jusqu'à sa position d'origine, puis retirez la clé.
- 7.

Ravitaillement et suggestions sur le carburant

Respectez les consignes suivantes afin de protéger le moteur et le convertisseur catalytique :

- Utilisez exclusivement de l'essence sans plomb.
- Respectez l'indice d'octane (RON) de 95 ou supérieur.
Un indice d'octane plus faible altère le rendement du moteur.
- N'utilisez pas d'essence éventée ou contaminée ni de mélange huile/essence.
- Évitez toute pénétration d'impuretés ou d'eau dans le réservoir de carburant.

REMARQUE Le niveau de carburant doit être suffisant pour le trajet prévu.

Accessoires et modifications

Nous vous recommandons fortement de ne pas ajouter d'accessoires n'ayant pas été spécifiquement conçus pour votre moto par Montesa, ou d'apporter des modifications par rapport à sa configuration d'origine. Cela peut altérer la sécurité de la moto. La modification de votre moto peut également annuler la garantie et rendre votre véhicule impropre à l'utilisation sur voies publiques et autoroutes au regard de la réglementation en vigueur. Avant de monter des accessoires sur votre moto, assurez-vous que la modification est sûre et réglementaire.

ATTENTION

Des modifications ou des accessoires inappropriés peuvent être à l'origine d'un accident dans lequel vous pourriez être gravement blessé, voire tué.

Respectez toutes les instructions du présent manuel du propriétaire en matière d'accessoires et de modifications.

Ne fixez pas de side-car à votre moto et ne vous servez pas de celle-ci pour tracter une remorque. Votre moto n'a pas été conçue pour ces charges supplémentaires et sa maniabilité pourrait en être sérieusement altérée.

Sécurité en tout-terrain

Apprenez à piloter dans une zone tout-terrain dégagée de tout obstacle avant de vous aventurer sur des terrains non familiers.

- Respectez toujours les lois et les réglementations en vigueur concernant la pratique du tout-terrain.
- Ne circulez pas sur des propriétés privées sans autorisation préalable. Évitez et respectez les lieux indiqués « Propriété privée. Défense d'entrer ».
- Faites-vous accompagner par une tierce personne équipée de son propre véhicule de sorte à pouvoir vous porter assistance mutuellement en cas de besoin.
- La connaissance de votre moto est capitale en cas de problème dans une zone isolée.
- Ne roulez jamais au-delà de vos capacités et de votre expérience, ou plus vite que les conditions ne le permettent.

- Restez prudent sur les terrains inconnus. La présence de rochers, de trous ou de ravins cachés pourrait se révéler catastrophique.
- Le silencieux est requis dans la plupart des zones tout-terrain. Ne modifiez pas le système d'échappement. N'oubliez pas que le bruit est un facteur nuisible pour autrui et donne une mauvaise image du motocyclisme.

Charge

- Toute surcharge affecte directement la maniabilité, le freinage et la stabilité de votre moto.
Adaptez votre vitesse à la charge embarquée.
- Évitez toute surcharge et respectez les limites de charge.
➤ Poids total autorisé en charge / Poids maximum de bagages embarqués P. 106
- Fixez fermement vos bagages, répartissez uniformément les charges, à proximité du centre de gravité de la moto.
- Ne placez aucun objet à proximité des feux ou du silencieux.
- Ne transportez jamais de passager.
- Il est totalement interdit de transporter des charges sur le garde-boue arrière. La moto n'est pas préparée pour ce faire.

- Réduisez au maximum la taille et le poids de la charge avant de conduire.
Assurez-vous que vos bagages ne frottent pas d'autres objets et ne vous empêchent pas de manœuvrer de façon à maintenir l'équilibre et la stabilité de la moto.

ATTENTION

Une surcharge ou une charge inappropriée peut être à l'origine d'un accident dans lequel vous pourriez être grièvement blessé, voire tué.

Respectez toutes les limites de charge et les autres consignes du présent manuel.

Guide d'utilisation

Emplacement des composants	P. 20
Instruments	P. 22
Témoins	P. 27
Contacteurs/commutateurs	P. 28
Blocage de la direction	P. 29
Démarrage du moteur	P. 30
Passage des rapports	P. 31
Ravitaillement en carburant	P. 32
Suspensions	P. 34
Espace de stockage	P. 36

Emplacement des composants

Carénage latéral droit ➔ P. 55

Poignée d'accélérateur ➔ P. 78

Réservoir de liquide de frein avant ➔ P. 66

Levier de frein avant

Vase d'expansion et niveau de liquide de refroidissement ➔ P. 64

Carénage avant droit ➔ P. 54

Kick de démarrage ➔ P. 30

Pédale de frein arrière ➔ P. 66

Béquille latérale ➔ P. 68

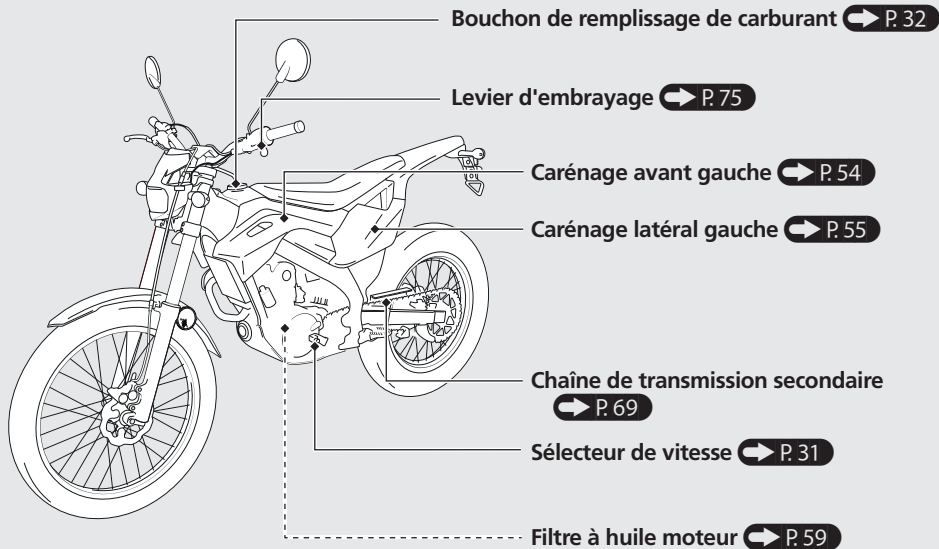

Instruments

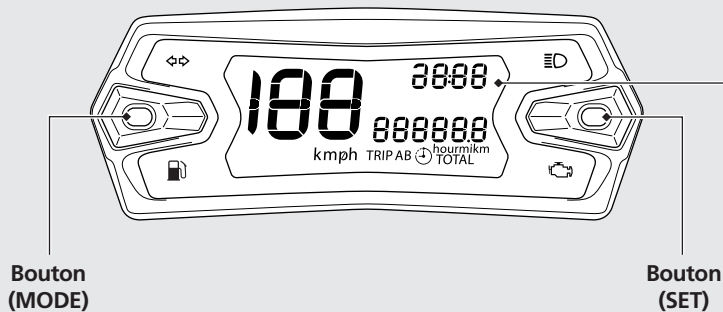

Contrôle de l'affichage

Lorsque le contact est mis, l'afficheur s'éclaire et les segments « TOTAL » s'allument (kilométrage total parcouru), km/h ou mph, selon la configuration préalable.

Instruments *(Suite page suivante)*

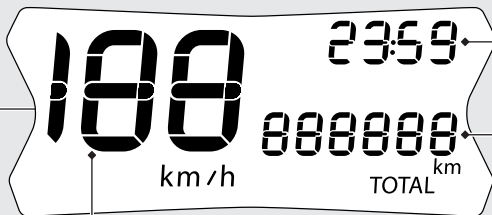

Compteur de vitesse

Indique la vitesse de circulation.
Cette vitesse est affichée en kilomètres à l'heure (km/h) ou en miles à l'heure (mph).

Horloge

Elle indique les heures et les minutes.

Totalisateur général [TOTAL] et totalisateur partiel [TRIP A/B]

Le bouton (MODE) permet de basculer entre le totalisateur général et le totalisateur partiel en mode d'affichage ordinaire.

- Totalisateur général (Total) :
Kilométrage total parcouru.
- Totalisateur partiel (TRIP A, TRIP B) :
Kilométrage parcouru depuis la dernière réinitialisation du totalisateur partiel (appuyez et maintenez enfoncé le bouton (SET) pour remettre l'affichage à 0,0 km/mille lorsque le totalisateur partiel est affiché).
- Temps de conduite :
Montre le temps de conduite de la moto dans les modes (TOTAL), (TRIP A) et (TRIP B).

Instruments *(Suite page suivante)*

Mode de réglage

L'afficheur principal permet d'effectuer les paramétrages suivants.

1. Changement des unités de vitesse

- 1 Mettez le contact.
- 2 Appuyez sur le bouton (SET).
 - ▶ Appuyez sur moins de 2 secondes pour afficher le temps de conduite (heure) ou distance (km / mi).
 - ▶ Appuyez et maintenez plus de 10 secondes, les unités de vitesse basculeront de « km/h » à « mph » et vice-versa selon la configuration initiale.



2. Changement du mode "TOTAL", "Trip A" au mode "Trip B".

- 1 Mettez le contact.
La distance "TOTAL" est affichée par défaut.
- 2 Appuyez sur le bouton (MODE).
 - ▶ Appuyez sur moins de 2 secondes pour afficher "TOTAL", "TRIP A" o "TRIP B".
- 3 Appuyez sur le bouton (SET).
 - ▶ Appuyez sur moins de 2 secondes pour afficher le temps de conduite (heure) ou distance parcourue (km / mi).

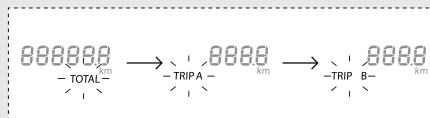

Pour réinitialiser le totalisateur "TOTAL", "TRIP A" o "TRIP B" sélectionnez la condition désirée (temps de conduite (heure) ou distance parcourue) et appuyer sur le bouton (SET) pendant plus de 2 secondes.

Instruments *(Suite page suivante)*

3. Réglage de l'horloge

L'horloge sera affichée au format 24h si l'unité de mesure est définie sur **km**.

L'horloge sera affichée au format 12h si l'unité de mesure est définie sur **mi**.

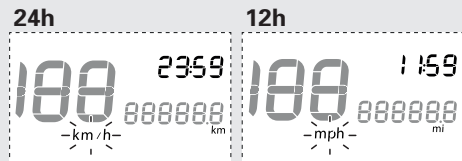

- ❶ Mettez le contact.
- ❷ Appuyez sur les boutons (MODE) + (SET).
 - ▶ Appuyez et maintenez plus de 2 secondes. L'horloge passera au mode de remise à l'heure et l'afficheur clignotera.



- ▶ Appuyez sur le bouton (MODE) pour modifier les heures.
 - Appuyez sur moins de 2 secondes, le chiffre augmentera d'une heure chaque fois que vous appuierez sur le bouton.
 - Maintenez le bouton enfoncé, le chiffre des heures avance rapidement, relâchez le bouton lorsque l'heure souhaitée est affichée.
- ▶ Appuyez sur le bouton (SET) pour changer les minutes.
 - Appuyez sur moins de 2 secondes, le chiffre augmentera d'une minute chaque fois que vous appuierez sur le bouton.
 - Maintenez le bouton enfoncé, le chiffre des minutes avance rapidement. Relâchez le bouton lorsque la minute souhaitée est affichée.

Instruments *(Suite page suivante)*

- 3 Appuyez sur les boutons (MODE) + (SET).
- ▶ Appuyez plus de 10 secondes pour enregistrer les nouvelles valeurs et quitter le mode de réglage de l'horloge.
 - ▶ Si aucune touche n'est enfoncée pendant plus de 10 secondes, le format de réglage de l'horloge est quitté sans enregistrer les modifications.

4. Pile bouton

Le tableau de bord est équipé d'une pile bouton pour garder en mémoire l'heure de l'horloge lorsque la moto est éteinte.

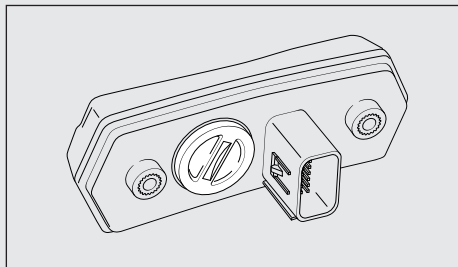

Type de la pile: CR2032.

Témoins

↔ Témoins de clignotants droite/gauche

☰ Témoins de feu de route

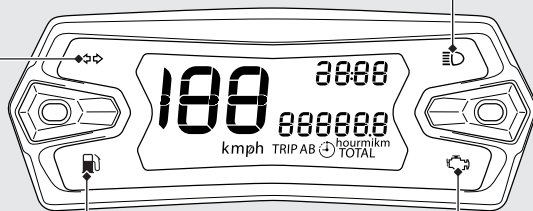

☰ Indicateur de niveau de carburant ➔ P. 106

☰ Témoins d'anomalie de fonctionnement (MIL) ➔ P. 84

Contacteurs/commutateurs

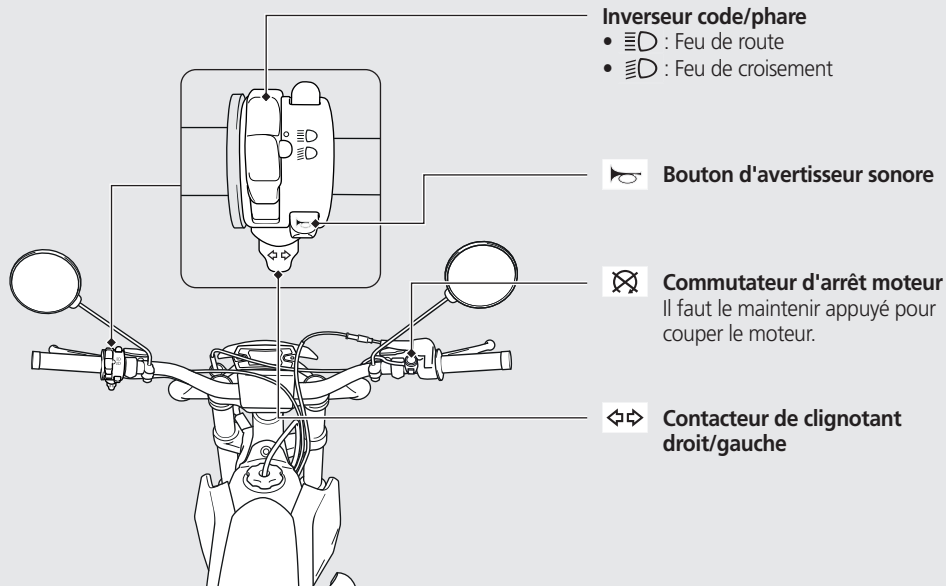

Blocage de la direction

Bloque la direction en stationnement pour éviter le vol.

Un antivol en U ou un dispositif antivol équivalent est également recommandé.
La serrure de blocage de la direction se trouve sur le bras inférieur de la suspension avant.

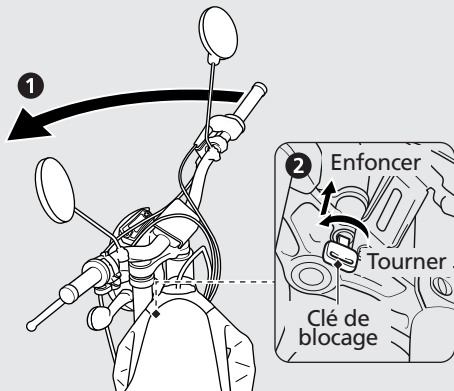

| Blocage

- 1 Braquez le guidon sur la gauche jusqu'en butée.
- 2 Insérez la clé dans la serrure de direction, puis tournez la clé à fond vers la gauche. Ensuite, enfoncez à fond la clé dans la serrure et tournez à nouveau la clé dans sa position d'origine.
 - Agitez le guidon si le blocage a du mal à s'engager.
- 3 Retirez la clé.

| Déblocage

Pour débloquer la direction, suivez la procédure de blocage dans l'ordre inverse.

Démarrage du moteur

L'échappement de votre 4Ride émet du monoxyde de carbone qui est un gaz toxique. Le monoxyde de carbone peut rapidement atteindre des niveaux élevés dans des espaces fermés, tels qu'un garage. Ne faites pas tourner le moteur avec la porte du garage fermée. Même quand la porte est ouverte, il faut juste faire démarrer le moteur le temps nécessaire pour sortir la 4Ride du garage.

I Démarrage du moteur à froid

- 1 Mettez la boîte de vitesses au point mort.
- 2 Relever la béquille latérale.
- 3 Avec la poignée des gaz complètement fermée, actionnez le kick de démarrage. En commençant par la partie supérieure de la course du kick, appuyez à fond dessus en un mouvement rapide et continu.
- 4 Lorsque le moteur démarre, laissez-le tourner quelques minutes, en accélérant par coups brefs jusqu'à ce qu'il chauffe suffisamment pour rester au ralenti.

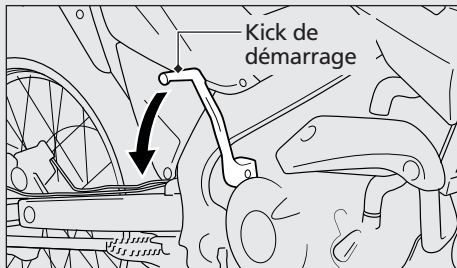
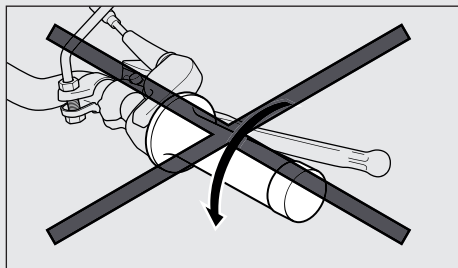

I Si le moteur refuse de démarrer ➡ P. 80

Passage des rapports

La boîte de vitesses de votre moto est équipée de cinq rapports de marche avant, le premier s'enclenchant en abaissant le sélecteur et les quatre autres en le relevant.

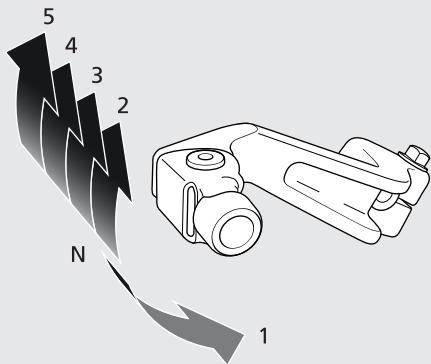

Ravitaillement en carburant

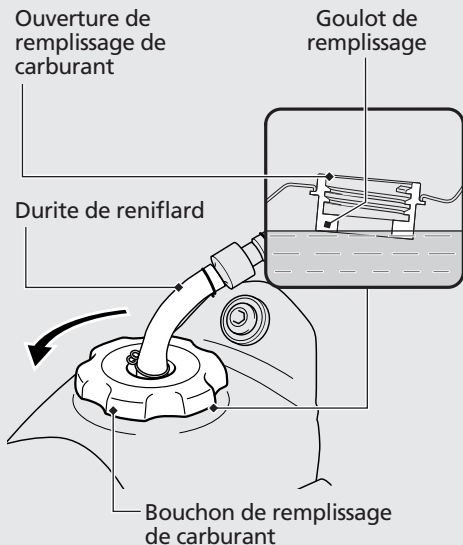

I Carburant

Ne pas remplir le carburant au-dessus du goulot de remplissage.

Type de carburant : essence sans plomb uniquement.

Indice d'octane : votre moto est conçue pour fonctionner avec un indice d'octane (RON) de 95 ou supérieur.

Contenance du réservoir : 4,0 ± 0,2 litres

⚠ PRÉCAUTION

- Ouvrez lentement le bouchon du réservoir de carburant. Si de l'air sort, tournez lentement le bouchon du réservoir jusqu'à ce qu'il soit retiré.
- Évitez de laisser la moto au soleil si vous avez rempli le réservoir de carburant au-dessus du goulot de remplissage, car la chaleur pourrait augmenter la pression interne et faire déborder le carburant lorsque vous ouvrez le bouchon.

Ravitaillement en carburant *(Suite page suivante)*

I Consignes relatives au carburant et au ravitaillement en carburant P.14

Ouverture du bouchon de remplissage de carburant

Tournez lentement le bouchon du réservoir de carburant d'un quart de tour dans le sens inverse des aiguilles d'une montre. Si de l'air sort, attendez que le bruit dû à la pression s'arrête.

Débranchez le tuyau de reniflard du bouchon de remplissage de carburant et retirez le bouchon.

Fermeture du bouchon de remplissage de carburant

Refermez le bouchon de remplissage de carburant en le tournant dans le sens des aiguilles d'une montre.

Rebranchez la durite de reniflard sur le bouchon de remplissage de carburant.

ATTENTION

L'essence est extrêmement inflammable et explosive.

La manipulation du carburant lors du ravitaillement peut comporter des risques de brûlures ou de blessures graves.

- Coupez le moteur et maintenez toute source de chaleur, d'étincelles ou de flammes à distance.
- Ne manipulez le carburant qu'à l'extérieur.
- Essayez immédiatement tout déversement.

REMARQUE Faites toujours le plein en quantité suffisante pour le trajet à réaliser.

Suspensions

Réglage de la suspension avant.

REMARQUE La moto est livrée avec une fine couche de graisse sur les fourreaux. Cette graisse n'est donc pas signe de fuite.

Il faut toujours régler la fourche en fonction du poids du conducteur et des conditions du circuit, en réalisant le ou les réglages suivants.

D'une manière générale, il est possible d'effectuer 2 réglages sur la suspension avant:

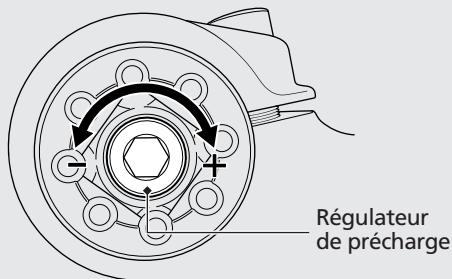

Amortissement d'extension (fourreau droit)

Tourner la vis de réglage de l'amortissement d'extension pour régler la vitesse d'extension de la fourche.

STD : 16 clics à partir de la tension maximale.

Précharge du ressort (fourreau gauche)

Tourner le régulateur de précharge du ressort pour régler la longueur initiale de précharge du ressort.

STD: 4 tours en partant de la position la plus souple.

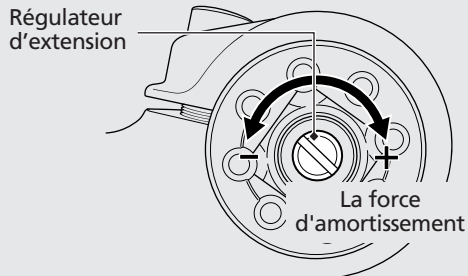

Suspensions *(Suite page suivante)*

I Régulateur amortissement d'extension

Amortissement d'extension:

Tourner la vis de réglage de l'amortissement d'extension pour régler la vitesse d'extension de l'amortisseur.

STD: 10 clics à partir de la tension maximale.

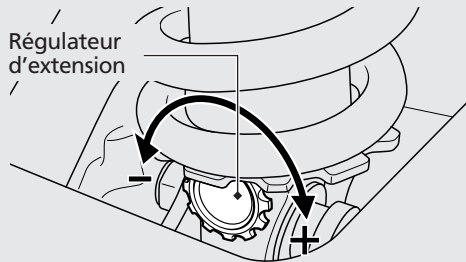

La force
d'amortissement

- Lorsque la COTA est neuve, il faut la roder afin de garantir la mise en place correcte de la suspension.
- Après le rodage, faire un essai de conduite de la COTA avec la suspension arrière en position standard, avant d'entreprendre tout réglage.
- Effectuer tous les réglages de l'amortissement d'extension en l'augmentant point par point. Si l'un des points est omis, il pourrait être difficile de trouver le réglage idéal. Faire un essai de conduite après chaque réglage.
- En cas de doute au cours du réglage, revenir à la position initiale et recommencer la manoeuvre.

Espace de stockage

I Sac de document

Le sac de document se trouve dans la boîte de rangement sous le siège

- Déposez la selle. ➔ P.51

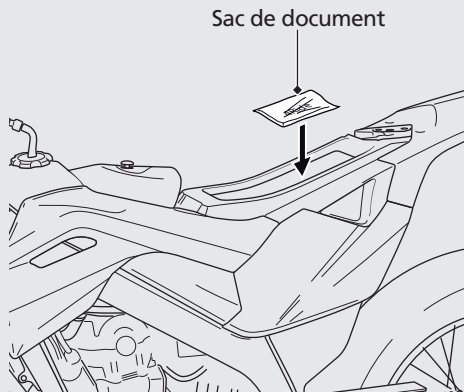

Entretien

Veillez lire attentivement les sections « Importance de l'entretien » et « Principes de base de l'entretien » avant de tenter toute opération d'entretien.
Reportez-vous à la section « Caractéristiques » pour les données relatives à l'entretien.

Importance de l'entretien	P. 38	Accélérateur.....	P. 78
Programme d'entretien.....	P. 39	Reniflard de carter moteur	P. 80
Principes de base de l'entretien	P. 43	Phare.....	P. 81
Dépose et pose des composants.....	P. 53		
Huile moteur.....	P. 57		
Huile de transmission	P. 62		
Liquide de refroidissement	P. 64		
Freins	P. 66		
Béquille latérale	P. 68		
Chaîne de transmission secondaire	P. 69		
Roues.....	P. 74		
Embrayage et frein	P. 75		

Importance de l'entretien

Importance de l'entretien

L'entretien rigoureux de votre moto est essentiel pour garantir votre sécurité et protéger votre investissement, pour optimiser les performances, éviter les pannes et réduire les émissions polluantes. L'entretien est de la responsabilité du propriétaire. Contrôlez la moto avant chaque utilisation et effectuez les contrôles périodiques indiqués dans le programme d'entretien. ➔ P. 39

ATTENTION

Un mauvais entretien de votre moto ou un défaut de réparation d'un problème avant l'utilisation peut provoquer un accident à l'origine de blessures graves, voire mortelles.

Respectez toujours les recommandations de contrôle et d'entretien ainsi que les programmes de ce manuel du propriétaire.

Sécurité de l'entretien

Lisez toujours toutes les consignes d'entretien avant d'effectuer une tâche et veillez à disposer des outils, des pièces et des compétences techniques nécessaires. Nous ne pouvons pas signaler tous les risques potentiels encourus lors de l'entretien. Seul le propriétaire peut décider s'il doit ou non effectuer une tâche donnée. Respectez ces consignes pour procéder à l'entretien.

- Coupez le moteur.
- Stationnez la moto sur une surface ferme et de niveau, en l'appuyant sur sa béquille latérale ou sur un lève-moto.
- Laissez refroidir le moteur, le silencieux, les freins et les autres pièces chaudes avant de procéder à l'entretien pour éviter tout risque de brûlure.
- Ne mettez en marche le moteur que lorsque cela est spécifié, et dans un lieu bien aéré.

Programme d'entretien

Ce programme d'entretien indique les opérations d'entretien nécessaires pour garantir la sécurité et la fiabilité des performances ainsi que l'optimisation du système antipollution.

Les opérations d'entretien doivent être effectuées conformément aux normes et aux spécifications Montesa, par des techniciens compétents et équipés.

Votre concessionnaire Montesa répond à toutes ces exigences. Conservez l'historique des opérations d'entretien afin de garantir que votre véhicule a subi l'entretien approprié.

Vérifiez que les personnes en charge de l'entretien ont dûment rempli cet historique.

Les frais d'entretien périodique sont considérés comme des frais normaux d'utilisation et ils vous seront facturés par votre concessionnaire.











Conservez toutes vos factures.

En cas de revente de la moto, remettez ces factures au nouveau propriétaire en même temps que la moto.

Montesa recommande que votre concessionnaire effectue un essai sur route de votre véhicule à la suite de chaque visite d'entretien.

Programme d'entretien

ÉLÉMENT	PÉRIODICITÉ							Tous les six mois	Contrôle annuel	Tous les 2 ans	Remarques	Page
	Contrôle avant conduite	500 Km.	1.500 Km.	3.000 Km.	4.500 Km.	6.000 Km.						
Niveau de carburant	I										S'assurer d'avoir la quantité d'essence suffisante pour le trajet à réaliser	32
Fonctionnement de l'accélérateur	I	I	I	I	I	I		I				78
Huile moteur	I	R	R	R	R	R		R				45
Filtre à huile moteur		R	R	R	R	R		R				59
Huile de transmission		R	R	R	R	R		R				62
Chaîne de transmission secondaire	I	I	I	I	I	I					Entretien plus fréquent après avoir utilisé le véhicule en milieux particulièrement défavorables ou poussiéreux	69
Liquide de frein	I	I	I	I	I	I		I	R			66
Usure des plaquettes de frein	I	I	I	I	I	I						67
Système d'embrayage	I	I	I	I	I	I		I				75
Roues / Pneus	I	I	I	I	I	I		I				48/74
Béquille latérale	I	I	I	I	I	I		I			Entretien plus fréquent après avoir utilisé le véhicule en milieux particulièrement défavorables ou poussiéreux	68
Feux/éclairage et avertisseur sonore	I	I	I	I	I	I		I				-
Commutateur d'arrêt moteur	I	I	I	I	I	I						-
Circuit de carburant		I	I	I	I	I		I				-
Filtre à essence								I				-
Nettoyage sous les cache-poussières de suspension avant.							I					-
Filtre à air		C	R	R	R	R					Contrôlez le filtre à air après avoir utilisé le véhicule en milieux poussiéreux	51
Système de contrôle des émissions par évaporation de carburant.			I	I	I	I	I				Vérifiez que les tubes sont en bon état et correctement connectés.	-

ÉLÉMENT	PÉRIODICITÉ	Contrôle avant conduite	Kilomètres					Tous les six mois	Contrôle annuel	Tous les 2 ans	Remarques	Page
			500 Km.	1.500 Km.	3.000 Km.	4.500 Km.	6.000 Km.					
Bougie					I		R				-	
Jeu aux soupapes			I		I		I				-	
Reniflard de carter moteur				C	C	C	C		C		80	
Crépine de filtre à huile moteur			C	C	C	C	C				59	
Régime de ralenti moteur			I	I	I	I	I		I		-	
Liquide de refroidissement de radiateur			I	I	I	I	I		I	R	64	
Circuit de refroidissement			I	I	I	I	I		I		-	
Guide/tendeur de chaîne de transmission secondaire			I	I	I	I	I			Entretien plus fréquent après avoir utilisé le véhicule en milieux particulièrement défavorables ou poussiéreux	73	
Pignon/couronne de transmission			I	I	I	I	I				46	
Glissière de la chaîne de transmission			I	I	I	I	I				-	
Système de freinage			I	I	I	I	I		I		-	
Liquide d'embrayage			I	I	I	I	I		I	R	107	
Suspension arrière			I	I	I	I	I		I	Entretien plus fréquent si le véhicule est utilisé en milieux particulièrement défavorables ou poussiéreux	-	
Biellettes / articulation d'amortisseur			I	I	I	I	I		I		-	
Huile de fourche									R		-	
Roulement de la colonne de direction			I	I	I	I	I		I		-	
Roulements de roues					R		R				-	
Écrous, vis, fixations			I	I	I	I	I		I		-	

Programme d'entretien

Niveau d'entretien

 : Intermédiaire.

Nous vous recommandons de confier l'entretien de votre véhicule à votre concessionnaire, à moins que vous ne possédiez les outils nécessaires et les compétences requises. Les procédures d'entretien sont décrites dans un manuel d'atelier Montesa.

 : Technique.

Par mesure de sécurité, ne confiez l'entretien de votre moto qu'à votre concessionnaire.

Légende

I : Contrôler (nettoyer, régler, lubrifier ou remplacer si nécessaire)

R : Remplacer

C : Nettoyer

Remarques :

- *1 : Si le kilométrage est plus élevé, répétez l'opération en respectant la périodicité établie ici.
- *2 : Entretien plus fréquent si le véhicule est utilisé en milieux particulièrement humides ou poussiéreux.
- *3 : Entretien plus fréquent si le véhicule est utilisé sous la pluie ou à pleins gaz.
- *4 : Entretien plus fréquent si le véhicule est utilisé en tout-terrain.
- *5 : Le remplacement de ces composants nécessite des compétences mécaniques.

Contrôle avant conduite

Par mesure de sécurité, il est de votre responsabilité d'effectuer un contrôle avant conduite et de corriger tout problème éventuellement détecté. Ce contrôle est non seulement essentiel en termes de sécurité, mais aussi parce que toute panne, même s'il ne s'agit que d'une crevaison, peut causer de graves problèmes.

Contrôlez les points suivants avant de prendre la route :

- Niveau de carburant
 - ▶ Faites le plein si nécessaire. ➤ P. 32
- Poignée d'accélérateur
 - ▶ Assurez-vous qu'elle s'ouvre sans point dur et se ferme complètement dans toutes les positions du guidon. ➤ P. 78
- Niveau d'huile moteur
 - ▶ Faites l'appoint d'huile moteur si nécessaire. Vérifiez l'absence de fuites. ➤ P. 57

- Niveau de liquide de refroidissement
 - ▶ Faites l'appoint si nécessaire. Vérifiez l'absence de fuites. ➤ P. 64
- Chaîne de transmission secondaire
 - ▶ Vérifiez l'état et le débattement de la chaîne; réglez-la et lubrifiez-la si nécessaire. ➤ P. 70
- Freins
 - ▶ Vérifiez le fonctionnement des freins avant et arrière : contrôlez le niveau de liquide de frein et l'usure des plaquettes. ➤ P. 66, 67
- Feux/éclairage et avertisseur sonore
 - ▶ Vérifiez que les feux/éclairage, les témoins et l'avertisseur fonctionnent correctement.
- Commutateur d'arrêt moteur
 - ▶ Contrôlez son bon fonctionnement.
- Embrayage
 - ▶ Contrôlez son fonctionnement ; réglez la garde si nécessaire. ➤ P. 75
- Roues et pneus
 - ▶ Vérifiez l'état et la pression de gonflage, puis réglez si nécessaire. ➤ P. 48

Principes de base de l'entretien

Avant de conduire en tout-terrain, vérifiez tous les points précédents, ainsi que les suivants :

Assurez-vous que les rayons sont bien serrés. Vérifiez que les jantes ne sont pas détériorées. ➔ P. 74

Assurez-vous que le bouchon de remplissage de carburant est bien fermé. ➔ P. 33

Vérifiez que des câbles ou d'autres composants ne sont pas desserrés et qu'il n'y a rien d'anormal.

Utilisez une clé pour vérifier le serrage de tous les écrous, vis et fixations accessibles.

Pièces de rechange

Utilisez toujours des pièces d'origine Montesa ou leurs

équivalents afin de garantir la sécurité et la fiabilité du véhicule.

ATTENTION

Le montage de pièces d'origine autres que Montesa peut affecter la sécurité de votre moto et provoquer un accident à l'origine de blessures graves, voire mortelles.

Utilisez toujours des pièces d'origine Montesa ou équivalentes conçues et homologuées pour votre moto.

Huile moteur

La consommation d'huile moteur fluctue et la qualité de l'huile se dégrade au fil du temps en fonction des conditions de conduite. Vérifiez régulièrement le niveau d'huile moteur et faites l'appoint d'huile moteur préconisée si nécessaire. L'huile encrassée ou usagée doit être remplacée sans attendre.

| Sélection de l'huile moteur

Reportez-vous à la section « Caractéristiques » pour l'huile moteur préconisée. ➔ P. 107

Vérifiez sur l'étiquette que l'huile est conforme aux normes suivantes :

- Norme JASO T 903*1 : MA
- Norme SAE*2 : 10W-30
- Classification API*3 : SG ou supérieure

- *1. La norme JASO T 903 est un indice des huiles moteur pour motos 4 temps. Il existe deux classifications : MA et MB. Par exemple, l'étiquette suivante indique la classification MA.

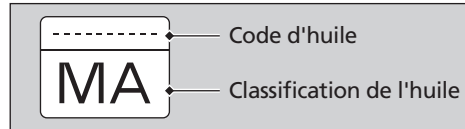

- *2. La norme SAE classe les huiles en fonction de leur viscosité.
- *3. La classification API indique la qualité et les performances des huiles moteur. Utilisez des huiles de classification SG ou supérieure, à l'exception des huiles désignées « à conservation d'énergie » sur l'étiquette circulaire API.

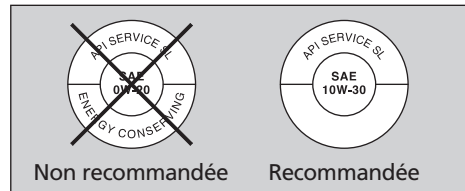

Principes de base de l'entretien

Liquide de frein

Le liquide de frein n'a pas à être ajouté ou remplacé, sauf en cas d'urgence. N'utilisez que du liquide de frein neuf provenant d'un bidon non entamé. En cas d'appoint de liquide, faites contrôler le système de freinage par votre concessionnaire dès que possible.

REMARQUE

Le liquide de frein peut endommager les surfaces en plastique et peintes. Essayez immédiatement tout déversement et rincez abondamment.

Liquide de frein préconisé :

Liquide de frein DOT 4

Chaîne de transmission secondaire

La chaîne de transmission secondaire doit être contrôlée et lubrifiée régulièrement. Augmentez la périodicité des contrôles de la chaîne si le véhicule roule souvent sur des chaussées en mauvais état, à des vitesses soutenues, dans des milieux poussiéreux, humides et boueux ou s'il est soumis de façon répétée à de fortes accélérations.

Faites contrôler la chaîne par votre concessionnaire si elle ne tourne pas de façon régulière, si elle émet des bruits inhabituels et si elle présente des rouleaux endommagés ou des axes desserrés.

Contrôlez également le pignon de sortie de boîte et la couronne de roue arrière. Faites remplacer le pignon ou la couronne par votre concessionnaire si l'un de ces éléments est usé ou présente des dents endommagées.

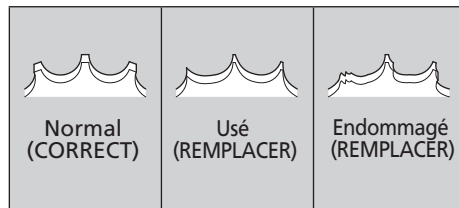

REMARQUE

L'utilisation d'une chaîne neuve sur un ensemble pignon/couronne usé entraîne une usure prématurée de la chaîne.

I Nettoyage et graissage

Après avoir contrôlé le débattement, nettoyez la chaîne et l'ensemble pignon/couronne en faisant tourner la roue arrière. Utilisez un chiffon sec et un produit nettoyant spécifiquement conçu pour chaînes de transmission ou un détergent neutre. Utilisez une brosse souple si la chaîne est encrassée. Après le nettoyage, essuyez la saleté et graissez avec le lubrifiant préconisé. À défaut, utilisez de l'huile pour engrenages SAE 80 ou 90.

Lubrifiant recommandé :

Lubrifiant spécifiquement conçu pour chaînes de transmission.

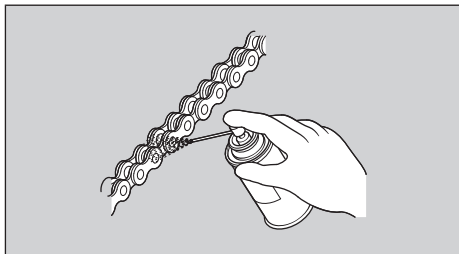

Évitez les projections de lubrifiant sur les freins ou les pneus.

N'appliquez pas trop de lubrifiant afin d'éviter les projections sur vos vêtements et sur la moto.

Liquide de refroidissement préconisé

Le moteur de la moto est refroidi par eau. Pour un bon refroidissement, il est essentiel de remplir le radiateur de liquide de refroidissement jusqu'au niveau indiqué. ➤ P. 64

Solution préparée d'antigel et d'eau distillée.

Mélange :

50 % d'antigel et 50 % d'eau distillée

Une concentration d'antigel inférieure à 40 % n'assurera pas une protection appropriée contre la corrosion et les basses températures.

Principes de base de l'entretien

Une concentration jusqu'à 60 % assurera une meilleure protection sous climats froids.

REMARQUE

L'utilisation d'un liquide de refroidissement non préconisé pour les moteurs en aluminium, ou d'eau du robinet peut engendrer de la corrosion.

Pneus (contrôle/remplacement)

Contrôle de la pression de gonflage

Contrôlez visuellement vos pneus et utilisez un manomètre pour vérifier la pression de gonflage avant chaque sortie en tout-terrain, ou avant de retourner sur une chaussée goudronnée après avoir roulé en tout-terrain. Si le véhicule est utilisé exclusivement sur chaussées goudronnées, vérifiez la pression au moins une fois par mois et chaque fois que les pneus semblent dégonflés. Le contrôle de la pression de gonflage des pneus doit toujours se faire à froid.

En cas de modification de la pression de gonflage des pneus pour adapter la moto à des conditions de conduite tout-terrain particulières, effectuez les modifications petit à petit.

Contrôle de l'état

Vérifiez que les pneus ne sont pas coupés, fendus ou craquelés au point de laisser apparaître la trame ou la corde, et qu'aucun clou ou corps étranger n'est incrusté sur le flanc ou la bande de roulement. Vérifiez également l'absence de boursouflures ou de hernies au niveau des flancs du pneu.

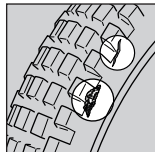

Détection d'une usure anormale

Vérifiez que la bande de roulement des pneus ne présente aucun signe d'usure anormale.

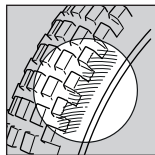

I Contrôle de la profondeur des sculptures

Vérifiez l'usure de la bande de roulement. Par mesure de sécurité, il est recommandé de remplacer les pneus dès que la profondeur minimum des sculptures 3,0 mm est atteinte.

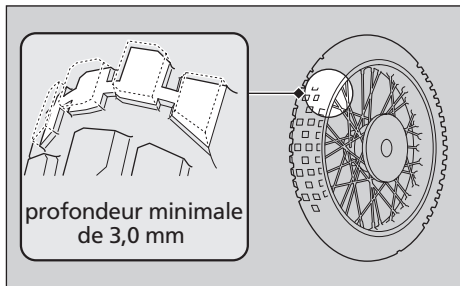

⚠ ATTENTION

La conduite avec des pneus fortement usés ou mal gonflés peut provoquer un accident à l'origine de blessures graves, voire mortelles.

Respectez toutes les instructions du manuel du propriétaire en matière de gonflage et d'entretien des pneus.

Principes de base de l'entretien

Confiez le remplacement de vos pneus à votre concessionnaire.

Reportez-vous à la section « Caractéristiques » pour les recommandations sur le type de pneus, la pression de gonflage et la profondeur minimum des sculptures. ➤ P. 107

Respectez les consignes suivantes à chaque remplacement des pneus.

- Utilisez les pneus préconisés ou des pneus équivalents de dimensions, structure, indice de vitesse et indice de charge identiques.
- N'oubliez pas de remplacer la chambre à air intérieure à chaque remplacement de pneu. Une chambre à air usagée peut être détendue et risque de lâcher si elle est montée dans un pneu neuf.

ATTENTION

Le montage de pneus inappropriés peut affecter la maniabilité et la stabilité de votre moto, et peut provoquer un accident à l'origine de blessures graves, voire mortelles.

Utilisez toujours le type et les dimensions de pneus préconisés dans ce manuel du propriétaire.

Filter à air

I Dépose

Déposez l'ensemble coffre-garde-boue arrière.

➔ P. 56

- ➊ Retirez les quatre vis et le couvercle du boîtier de filtre à air.
- ➋ Retirez l'ensemble élément de filtre à air du boîtier de filtre à air.
- ➌ Retirez la crépine de l'élément de filtre à air.
 - ▶ Vérifiez que la crépine n'est pas endommagée et remplacez-la si nécessaire.
 - ▶ Nettoyez soigneusement l'élément de filtre à air avec un solvant de nettoyage ininflammable, puis lavez-le avec une solution d'eau chaude et de liquide vaisselle. Appliquez une huile spécifique pour filtres à air ou une huile moteur sur l'élément, puis éliminez l'excédent d'huile.
 - ▶ Nettoyez l'intérieur du boîtier de filtre à air.

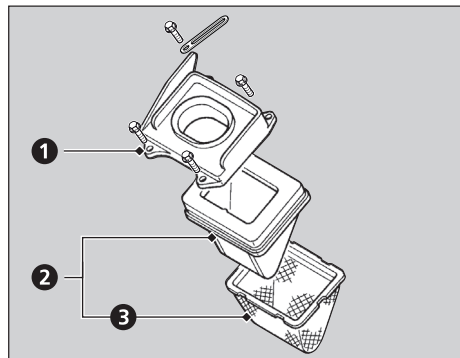

⚠ ATTENTION

N'utilisez jamais d'essence ou de solvant à bas point éclair pour nettoyer l'élément de filtre à air. Cela pourrait provoquer une explosion ou un incendie.

Imprégnez l'élément d'huile spéciale pour filtres à air ou d'huile moteur et éliminez l'excédent d'huile.

REMARQUE

Ne tordez pas l'élément pour essorer l'excédent d'huile. Ceci pourrait l'endommager.

La repose doit être effectuée dans l'ordre inverse de la dépose.

Selle

I Dépose

- 1 Tirez sur l'anneau de fermeture de la selle situé sur le côté droit, dans la partie arrière de la selle.
- 2 Tirez la selle vers l'arrière pour la décrocher de la patte de guidage située sur le réservoir de carburant. Soulevez la selle.

I Pose

1. Alignez la partie intérieure avant de la fixation de la selle avec la patte de guidage située sur la partie supérieure du réservoir de carburant.
2. En appuyant sur la partie avant de la selle, faites-la glisser vers l'avant tout en pressant la partie arrière sur la fermeture.
3. Assurez-vous que la selle est bien réglée et bloquée.

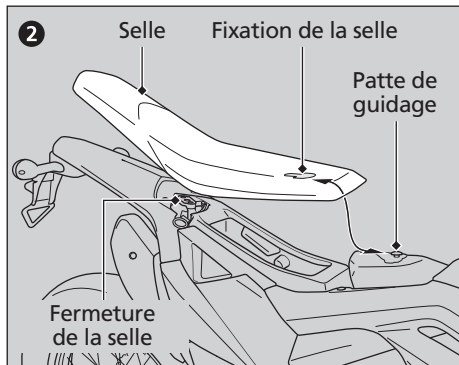
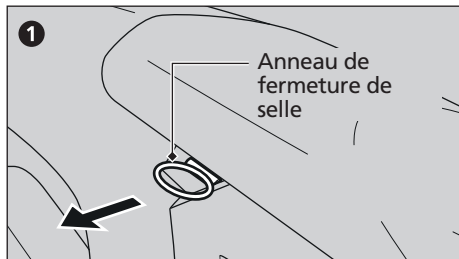

Carénage avant droit/gauche

I Dépose

- 1 Déposez la selle. ➔ P. 53
- 2 Déposez la vis de la partie intérieure avant supérieure (réservoir de carburant).
- 3 Déposez la vis de la partie intérieure avant inférieure (support cadre).
- 4 Déposez la vis de la partie supérieure.
- 5 Déposez la vis de la partie arrière à l'intérieur du coffre.
- 6 Retirez le carénage avant.

I Pose

Posez toutes les pièces dans l'ordre inverse de la dépose.

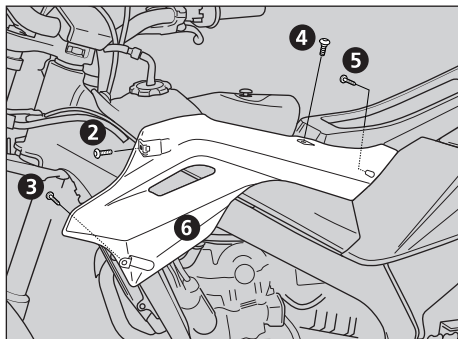

Carénage latéral droit/gauche

| Dépose

1. Déposez la selle. ➤ P. 53
2. Déposez la vis située à l'intérieur du coffre.
3. Retirez le pivot central inférieur sur l'œillet de fixation.
4. Déposez le carénage latéral en retirant la languette avant et arrière.

| Pose

1. Posez la languette avant dans son emplacement, puis la languette arrière.
2. Appuyez sur le pivot central de sécurité jusqu'à entendre un « clac ».
3. Posez la vis à l'intérieur du coffre.

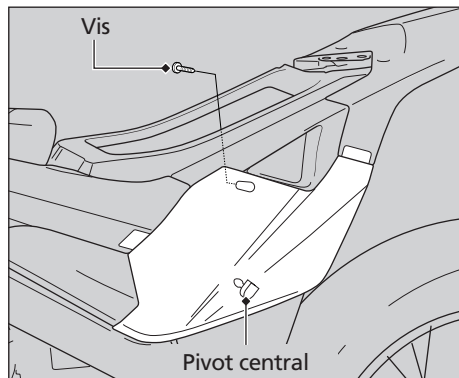

Dépose et pose des composants

Assemblée-siège arrière Fender

- 1 Déposez la selle. ➔ P. 53
- 2 Déposez les carénages latéraux droit/gauche.
➔ P. 55
- 3 Déposez les vis supérieures des carénages avant.
- 4 Retirer les vis arrière des capots avant à l'intérieur du siège de la boîte.
- 5 Déposez les vis avant.
- 6 Retirez les vis, la rondelle et les douilles arrière de fixation du coffre aux supports du boîtier de filtre.

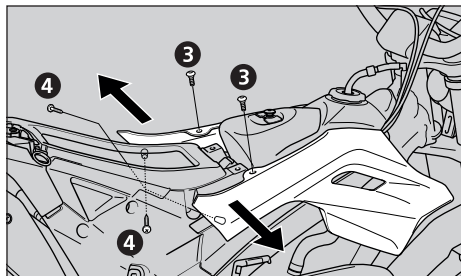

- 7 Retirer la vis sur le capot inférieur de droite..
- 8 Séparez les carénages avant et soulevez légèrement l'ensemble siège arrière Fender.
▶ Débranchez l'installation électrique.
- 9 Déposez l'ensemble siège arrière Fender.

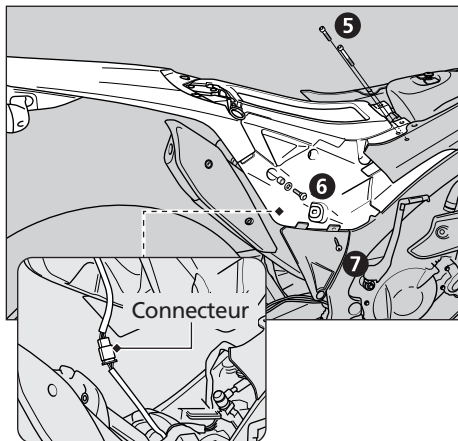

Contrôle de l'huile moteur

1. Faites démarrer le moteur et laissez-le tourner au ralenti environ 3 minutes.
2. Coupez le moteur et attendez 3 minutes.
3. Placez la moto bien à la verticale sur une surface ferme et de niveau.
4. Retirez le bouchon de remplissage d'huile/jauge de niveau d'huile et nettoyez l'huile avec un chiffon propre.
5. Introduisez la jauge de niveau sans la visser, retirez-la et vérifiez le niveau d'huile.

Si le niveau d'huile est proche ou en dessous du repère de niveau mini., faites l'appoint d'huile moteur préconisée jusqu'au repère de niveau maxi. dans l'orifice de remplissage d'huile. ➤ P. 58

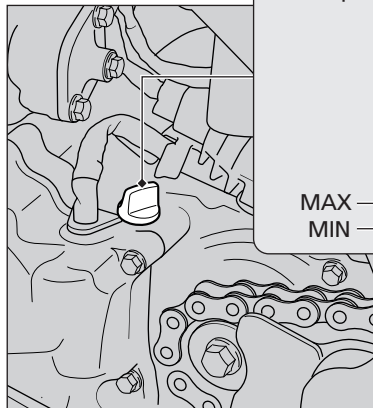

Jauge de niveau /
bouchon de
remplissage

MAX

MIN

Appoint d'huile moteur

Si le niveau d'huile moteur est proche ou en dessous du repère mini. ➤ P. 57, faites l'appoint d'huile moteur préconisée. ➤ P. 107

1. Déposez le bouchon de remplissage d'huile. Faites l'appoint d'huile préconisée jusqu'au repère de niveau maxi.
 - ▶ Pour contrôler le niveau d'huile, placez la moto en position verticale sur une surface ferme et de niveau.
 - ▶ Ne remplissez pas au-delà du repère de niveau maxi.
 - ▶ Évitez toute pénétration de corps étranger dans le goulot de remplissage d'huile.
 - ▶ Essuyez immédiatement tout déversement.
2. Refermez bien le bouchon de remplissage d'huile.

REMARQUE

Une quantité trop importante ou insuffisante d'huile peut endommager votre moteur. Ne mélangez pas différentes classifications et marques d'huile. Ceci pourrait affecter la lubrification du moteur.

Reportez-vous à la section « Principes de base de l'entretien » pour plus d'informations sur l'huile préconisée et les consignes de sélection de l'huile. ➤ P. 45

Vidange de l'huile moteur et remplacement du filtre

La vidange de l'huile moteur et le remplacement du filtre nécessitent l'utilisation d'outils spéciaux. Nous vous recommandons de confier l'entretien de votre moto à votre concessionnaire.

Utilisez un filtre à huile d'origine Montesa ou un filtre équivalent spécifique à votre type de moto.

REMARQUE

L'utilisation d'un filtre à huile inapproprié peut endommager sérieusement le moteur.

1. La vidange de l'huile moteur doit se faire avec le moteur chaud.
2. Stationnez sur une surface ferme et de niveau, puis abaissez la béquille latérale.
3. Déposez les vis et la plaque de protection du moteur.
4. Retirez le bouchon de remplissage d'huile/jauge de niveau d'huile.
5. Placez un bac de récupération sous la vis de vidange.
6. Retirez la vis de vidange et la rondelle d'étanchéité pour vidanger l'huile.
7. Retirez le couvercle du pignon de sortie de boîte.
8. Déposez le cache du carter gauche et le joint du cache.
9. Mettez au rebut l'huile et le filtre à huile dans un centre de recyclage agréé.
10. Déposez la vis, la plaque de retenue et le couvercle du filtre à huile.
11. Retirez le couvercle du filtre à huile et les joints toriques.
12. Déposez le filtre à huile et le ressort.
13. Appliquez de la graisse sur l'extrémité du ressort de filtre à huile.
Posez le ressort dans le nouveau filtre à huile.

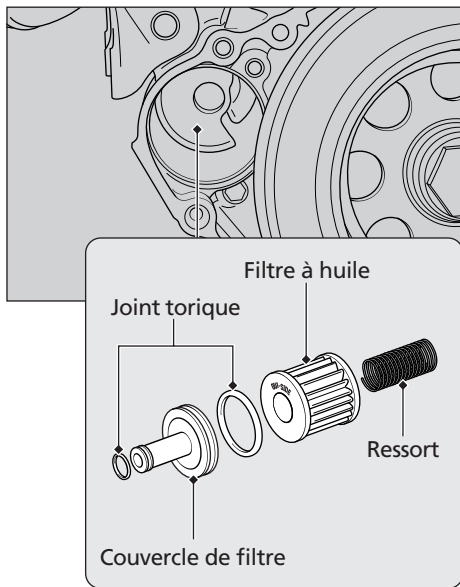

15. Posez un nouveau filtre à huile dans le carter avec le repère « OUT SIDE » orienté vers l'extérieur.

⚠ ATTENTION

Un mauvais montage du filtre à huile peut endommager sérieusement le moteur.

15. Posez des joints toriques neufs dans les rainures du couvercle de filtre à huile.
16. Posez le couvercle de filtre à huile dans le carter gauche en centrant correctement le couvercle sur l'orifice du filtre à huile. Assurez-vous que le couvercle de filtre à huile est bien posé sur le carter.
17. Posez la plaque de retenue, puis serrez fermement la vis.

18. Déposez la crépine, nettoyez-la, puis reposez-la.

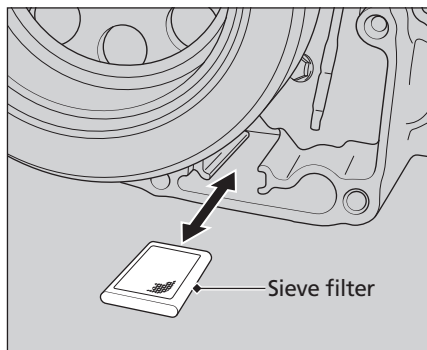

19. Posez un joint neuf sur le carter pour le cache du carter gauche.
 20. Posez le cache du carter gauche sur le carter moteur, puis fixez-le avec ses vis.

21. Posez le couvercle du pignon de sortie de boîte.
 22. Posez une rondelle d'étanchéité neuve sur la vis de vidange. Serrez la vis de vidange.

Couple de serrage : 22 N•m (2,2 kgf•m).

23. Remplissez le carter moteur d'huile recommandée (☞ P. 45), puis posez le bouchon de remplissage d'huile.
 24. Contrôlez le niveau d'huile. ☞ P. 57
 25. Faites tourner le moteur pour vérifier l'absence de fuites d'huile.
 26. Installez le couvercle du moteur.

Vidange de l'huile

1. Pour vidanger l'huile, le moteur doit être chaud.
 - ▶ Ceci permet une vidange rapide et complète.
 - ▶ Déposez les vis et la plaque de protection du carter.
2. Placez la moto bien à la verticale sur une surface ferme et de niveau.
3. Déposez le bouchon de remplissage d'huile du couvercle de l'embrayage.
4. Posez un bac de récupération d'huile sous le moteur, puis déposez la vis de vidange et la rondelle d'étanchéité du carter gauche.

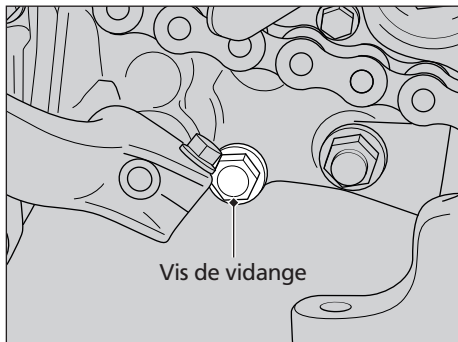

5. Après la vidange complète de l'huile, reposez la vis de vidange avec une nouvelle rondelle d'étanchéité. Serrez la vis de vidange au couple de serrage préconisé.

Couple de serrage : 22 N•m (2,2 kgf•m).

6. Remplissez d'huile de transmission préconisée.

Huile de transmission préconisée :
REPSOL MOTO TRANSMISSION (75W)
ELF HTX740 (75W)

Volume :
0,54 litre après la vidange
0,57 litre après la dépose

Vérifiez que le joint torique est en bon état, puis reposez le bouchon de remplissage d'huile.

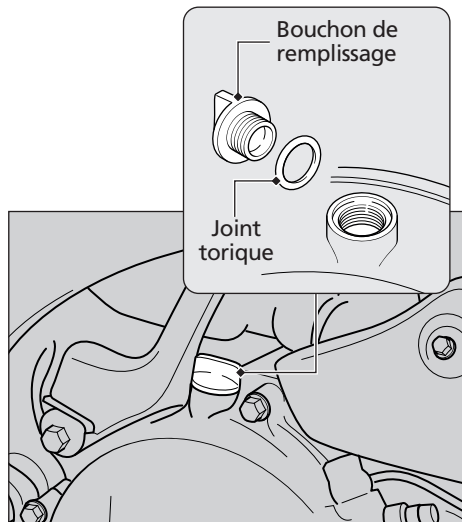

Contrôle du liquide de refroidissement

Avant de contrôler le niveau du liquide de refroidissement, vous devez vous assurer que le moteur et le radiateur sont froids.

1. Placez la moto sur une surface ferme et de niveau.
2. Déposez la vis de montage supérieure du radiateur.
3. Déplacez la partie supérieure du radiateur vers l'avant, puis déposez le bouchon du radiateur.
4. Vérifiez que le niveau de liquide de refroidissement se situe sur le goulot de l'orifice de remplissage.

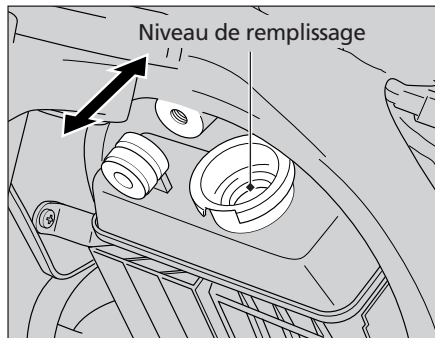

Si le niveau du liquide de refroidissement chute significativement, il est probable que le système présente une fuite importante. Faites contrôler votre moto par votre concessionnaire.

Appoint de liquide de refroidissement

1. Si le niveau du liquide de refroidissement se trouve au-dessous du goulot de l'orifice de remplissage, faites l'appoint de liquide de refroidissement préconisé (➡ P. 47) jusqu'à ce que le niveau atteigne le goulot de l'orifice de remplissage.
2. Déposez la vis de montage supérieure du radiateur.
3. Déplacez la partie supérieure du radiateur vers l'avant, puis déposez le bouchon du radiateur.
 - ▶ Remplissez jusqu'à ce que le niveau atteigne le goulot de l'orifice de remplissage.
 - ▶ Veillez à ce qu'aucun corps étranger ne pénètre dans le radiateur lors du remplissage.

ATTENTION

Ne déposez pas le bouchon de radiateur tant que le moteur est chaud au risque de vous ébouillanter avec le liquide de refroidissement.

Laissez toujours le moteur et le radiateur refroidir avant de déposer le bouchon de radiateur.

Remplacement du liquide de refroidissement

Confiez la vidange et le remplacement du liquide de refroidissement à votre concessionnaire, à moins que vous ne possédiez les outils appropriés et les compétences mécaniques requises.

Contrôle du liquide de frein

1. Placez la moto à la verticale sur une surface ferme et de niveau.
2. **Avant**
Vérifiez que le réservoir de liquide de frein est bien à l'horizontale et que le niveau de liquide se trouve au-dessus du repère de niveau Minimum (MINI.).

Arrière

Assurez-vous que le réservoir de liquide de frein est bien à l'horizontale et que le niveau du liquide se situe entre les repères de niveau MINI. et MAXI.

Si le niveau de liquide de frein dans l'un ou l'autre réservoir est au-dessous du repère de niveau MINI. ou si la garde à la poignée et à la pédale de frein est excessive, contrôlez l'usure des plaquettes de frein. Si les plaquettes de freins ne sont pas usées, il est probable que le système présente une fuite. Faites contrôler votre moto par votre concessionnaire.

Liquide de frein préconisé: DOT 4

Avant

Réservoir de liquide de frein avant

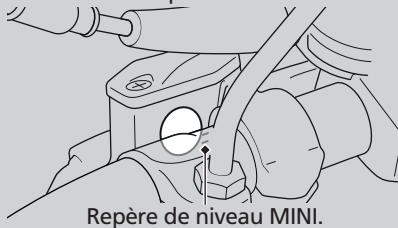

Arrière

Réservoir de liquide de frein arrière

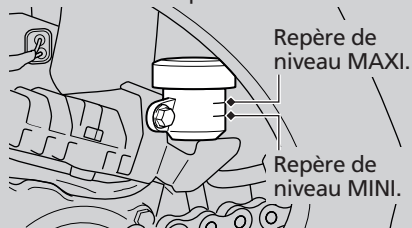

Contrôle des plaquettes de frein

Contrôlez l'état d'usure des plaquettes de frein. Remplacez les plaquettes si l'une d'entre elles est usée jusqu'au témoin.

Elles sont considérées comme usées lorsqu'elles ont une épaisseur minimum de 0,5 mm sur le frein avant et de 1,0 mm sur le frein arrière.

1. Avant

Contrôlez les plaquettes de frein depuis la partie supérieure de l'étrier de frein.

2. Arrière

Contrôlez les plaquettes de frein depuis le côté arrière droit de la moto.

Confiez le remplacement des plaquettes de frein à votre concessionnaire si nécessaire. Remplacez toujours les plaquettes de frein droite et gauche en même temps.

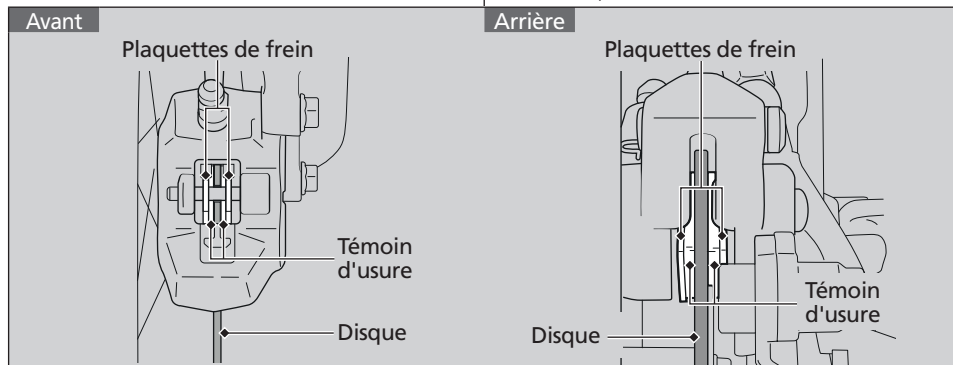

Béquille latérale

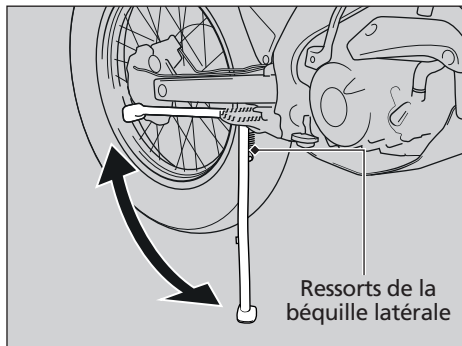

La béquille est située à droite de la moto et sert à appuyer la moto lors du stationnement. Pour la mettre en place, utilisez le pied pour abaisser la béquille jusqu'à ce qu'elle se déplie totalement.

1. Contrôlez que les ressorts de la béquille ne sont pas endommagés et qu'ils n'ont pas perdu de tension.
2. Vérifiez que l'ensemble de la béquille se déplace sans problème.

Si la béquille est raide ou si elle grince, nettoyez la zone de pivot et enduire la vis de pivot de graisse ou d'huile lubrifiante.

REMARQUE

Ne démarrez pas la moto lorsqu'elle est appuyée sur la béquille latérale, celle-ci pourrait se déformer.

Contrôle du débattement de la chaîne de transmission

Contrôlez le débattement de la chaîne de transmission en plusieurs points tout au long de la chaîne. Si le débattement de la chaîne n'est pas homogène aux points de contrôle, certains maillons peuvent être tordus ou grippés. Faites contrôler la chaîne par votre concessionnaire.

1. Placez la moto sur la béquille latérale, sur une surface de niveau.
2. Coupez le moteur. Mettez la boîte de vitesses au point mort.
3. Contrôlez le débattement au niveau du tronçon inférieur de la chaîne de transmission à mi-distance entre le pignon de sortie de boîte et la couronne de roue arrière.

Débattement de la chaîne de transmission:
25 à 35 mm

- Ne conduisez pas la moto si le débattement dépasse 50 mm.

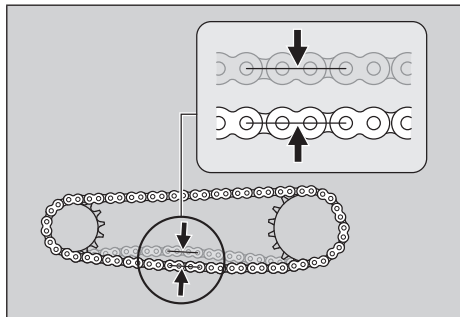

4. Faites rouler la moto en marche avant et vérifiez que la chaîne se déplace sans point dur.
5. Contrôlez le pignon de sortie de boîte et la couronne de roue arrière. ➔ P. 46
6. Nettoyez et graissez la chaîne de transmission. ➔ P. 47

Réglage du débattement de la chaîne de transmission

Le réglage de la chaîne nécessite l'utilisation d'outils spéciaux. Si vous ne disposez pas des outils nécessaires, faites régler le débattement de la chaîne de transmission par votre concessionnaire.

1. Placez la moto sur la béquille latérale, sur une surface de niveau.
2. Coupez le moteur. Mettez la boîte de vitesses au point mort.
3. Desserrez l'écrou d'axe de roue arrière juste ce qu'il faut pour déplacer la roue arrière vers l'arrière.
4. Faites tourner le tendeur excentrique d'un nombre de tours identique des deux côtés jusqu'à obtention du débattement de chaîne de transmission approprié.

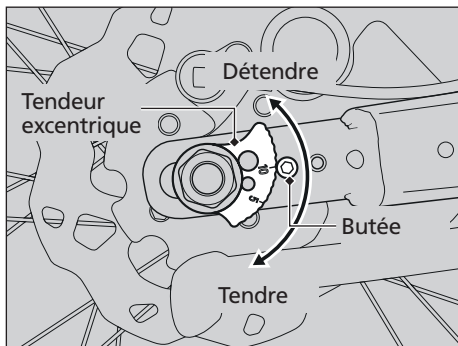

5. Tournez le tendeur excentrique vers une position ayant une numération supérieure pour réduire le débattement de la chaîne ou vers une position ayant une numération inférieure pour l'augmenter.
 - ▶ Réglez la chaîne à l'aide des tendeurs excentriques pour qu'elle soit parallèle à la ligne centrale du cadre.
 - ▶ Vérifiez que la butée se trouve entre les dents du tendeur excentrique.
6. Contrôlez à nouveau le débattement de la chaîne et que la roue tourne librement.
7. Après le réglage, serrez l'écrou d'axe au couple de serrage spécifié.

Couple de serrage : 69 N•m (7,0 kgf•m)

8. Graissez la chaîne de transmission.

Chaîne de transmission secondaire

I Contrôle de l'usure de la chaîne de transmission

Le réglage du débattement de la chaîne s'effectue à l'aide des tendeurs excentriques. Ceux-ci ont deux positions différentes sur le bras oscillant. Lorsqu'il est nécessaire de situer le tendeur excentrique sur le point maximum de réglage (position 15) de la seconde position du bras oscillant pour tendre la chaîne, ceci indique que la chaîne est excessivement usée et qu'elle doit être remplacée.

Chaîne : REGINA #520

Faites remplacer la chaîne de transmission par votre concessionnaire si nécessaire.

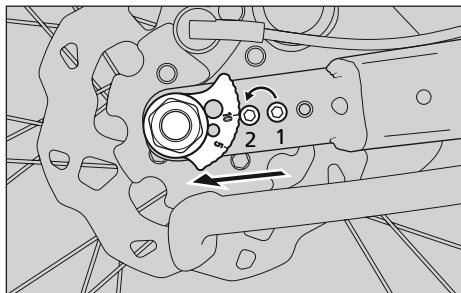

Contrôle de la glissière de la chaîne de transmission

1. Contrôlez que la glissière de chaîne de transmission n'est pas endommagée ou usée.
▶ Si l'usure est de 2,0 mm ou plus, remplacez la glissière.
2. Vérifiez que le guide du tendeur de chaîne de transmission n'est pas usé ou endommagé.
▶ Si l'usure est de 2,0 mm ou plus, remplacez le guide.

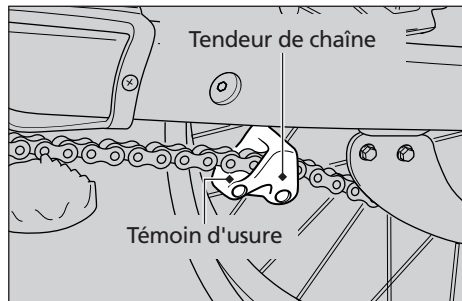
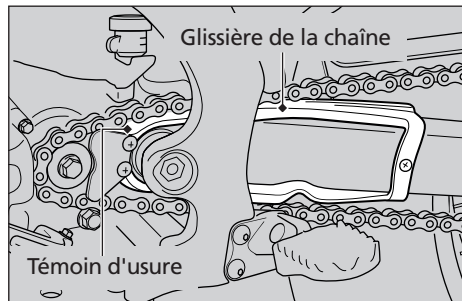

Jantes et rayons de roue

Conserver les roues sans voile (ovalisation) et maintenir la tension correcte des rayons sont des facteurs décisifs pour utiliser la moto en toute sécurité.

Durant les premiers 500 km, les rayons se desserrent plus rapidement sous l'effet du calage initial des pièces. Des rayons excessivement desserrés peuvent provoquer une instabilité à grande vitesse et faire perdre le contrôle du véhicule.

Il n'est pas nécessaire de déposer les roues pour effectuer l'entretien recommandé dans le programme d'entretien. Toutefois, les instructions pour la dépose des roues sont indiquées en cas d'urgence. ➤ P. 86

1. Vérifiez l'état des jantes et des rayons en recherchant des traces de dégâts.
2. Resserrez les rayons desserrés.
3. Faites tourner la roue lentement pour voir si elle « louvoie ». Si c'est le cas, la jante est déformée ou « voilée ». Si le louvoiement est évident, faites-la contrôler par votre concessionnaire.

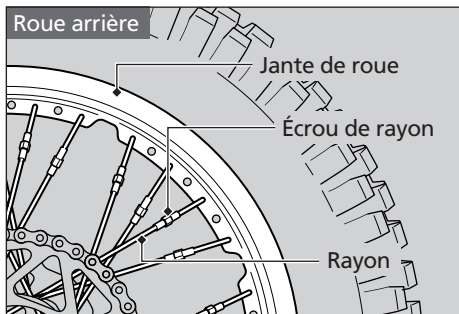
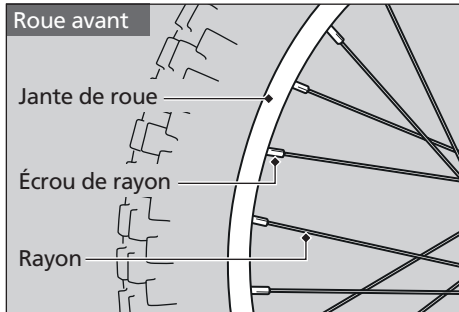

Contrôle de l'embrayage et frein avant

I Contrôle de la garde au levier d'embrayage et frein avant

Contrôlez la garde au levier d'embrayage et frein avant.

Garde au levier d'embrayage et frein avant :
5 à 15 mm

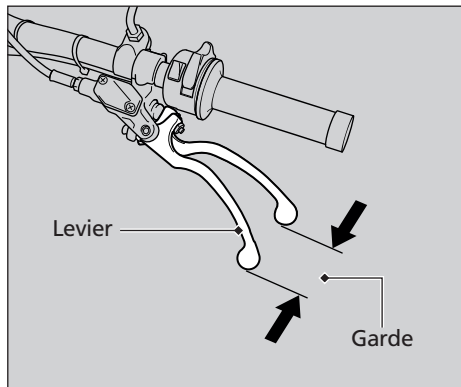

Vérifiez que le câble d'embrayage et frein avant n'est pas tordu et qu'il ne présente pas de signes d'usure. Faites-le remplacer par votre concessionnaire si nécessaire.

Embrayage et frein

Réglage de la garde au levier d'embrayage et frein avant

La garde au levier d'embrayage et frein avant peut être réglée en tournant la molette de réglage.

- Pour réduire la garde, tournez la molette de réglage dans le sens des aiguilles d'une montre, puis serrez le contre-écrou fermement.

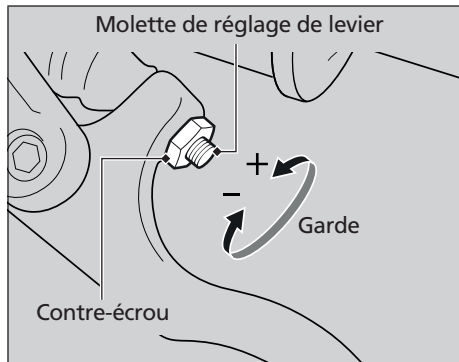

- Pour augmenter la garde, tournez la molette de réglage dans le sens contraire des aiguilles d'une montre, puis serrez le contre-écrou fermement.

REMARQUE

Ne réglez pas la garde au levier au-dessous de 5 mm.

Réglage du jeu libre de la pédale de frein arrière

I Contrôle de la hauteur de la pédale de frein

La hauteur de la pédale de frein peut être réglée au goût du conducteur.

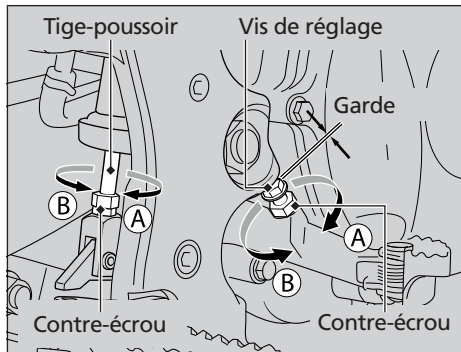

Pour régler la hauteur de la pédale de frein arrière:

1. Desserrer le contre-écrou de la tige-poussoir et celui de la vis de réglage de la pédale de frein. Tourner ensuite les deux vis de réglage dans le sens "A" pour relever la pédale ou dans le sens "B" pour l'abaisser.
2. Une fois la pédale à la hauteur désirée, resserrer les contreécrous.
3. Après le réglage, vérifier que la garde de la pédale de frein atteint l'extrémité supérieure de la pédale.

REMARQUE

Veiller à ce que la distance entre la vis de réglage frontale et le cadre soit d'au moins 1~2 mm.

Contrôle de l'accélérateur

Moteur coupé, vérifiez que la poignée d'accélérateur tourne sans point dur de la position complètement fermée à la position de pleins gaz, dans toutes les positions de la direction ; vérifiez également que la garde à la poignée d'accélérateur est correcte. Si l'accélérateur ne tourne pas librement, s'il ne revient pas automatiquement en position fermée ou si le câble est endommagé, faites contrôler votre moto par votre concessionnaire.

Garde à la poignée d'accélérateur :

2 à 4 mm

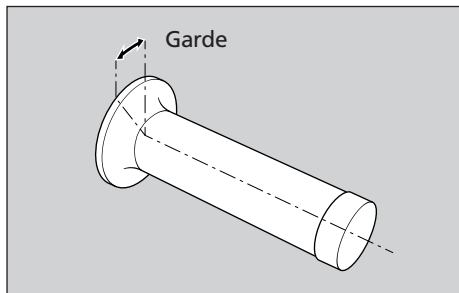

Réglage de la garde à la poignée d'accélérateur

Pour le réglage, utilisez la molette de réglage du câble de l'accélérateur.

1. Retirez le cache-poussière en caoutchouc de la molette de réglage du câble.
2. Desserrez le contre-écrou.
3. Tournez la molette de réglage.
 - ▶ Tournez la molette dans le sens « A » pour réduire la garde.
 - ▶ Tournez la molette dans le sens « B » pour augmenter la garde.
4. Serrez le contre-écrou après le réglage.

Actionnez la poignée d'accélérateur pour vous assurer qu'elle fonctionne sans point dur et revient complètement dans toutes les positions de la direction.

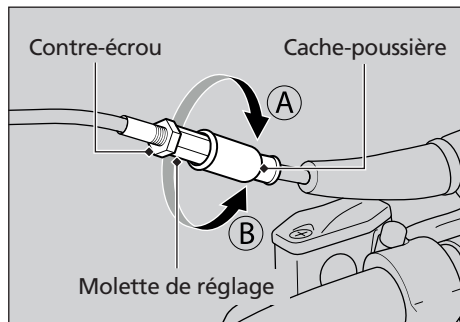

Nettoyage du reniflard de carter moteur

Service suite fréquentes Quand vous roulez sous la pluie ou à plein régime. Service des dépôts accumulés peut être vu dans la section transparente du reniflard.

1. Déposez la durite de reniflard de carter moteur.
2. Évacuez les dépôts dans un bac approprié.
3. Reposez la durite de reniflard de carter moteur.

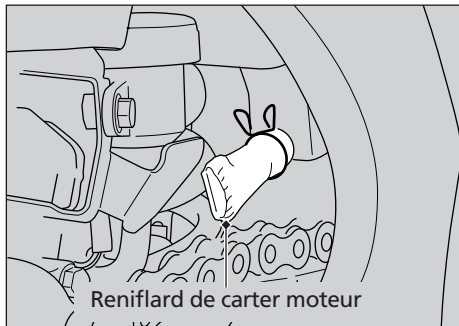

Réglage de l'optique de phare

Il est possible d'effectuer le réglage vertical de l'optique de phare pour obtenir une portée optimale.

Respectez la réglementation locale en vigueur.

1. Desserrez les 3 vis de fixation de la coque du phare.
2. Réglez la portée en déplaçant la coque du phare vers l'avant ou vers l'arrière à l'aide du support inférieur.
3. Serrez la vis de fixation inférieure.
4. Serrez les 2 vis de fixation latérales.

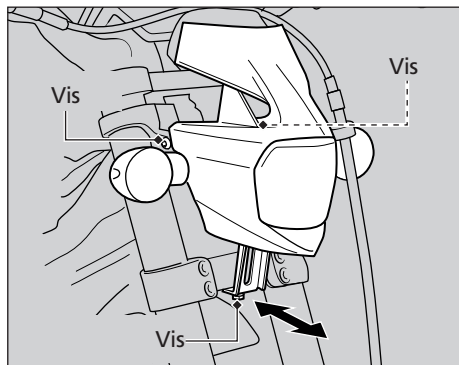

Dépannage

Le moteur ne démarre pas.....	P. 81
Témoins d'alerte allumés	P. 82
Crevaison	P. 83
Problème électrique.....	P. 88

Le moteur ne démarre pas

Vérifiez les éléments suivants :

- Vérifiez que la procédure correcte de démarrage est respectée. ➤ P. 30
- Assurez-vous qu'il y a du carburant dans le réservoir de carburant.
- Vérifiez que le bouton d'arrêt du moteur est pas enfoncé.
- Maintenez la poignée d'accélérateur complètement fermée.

Témoin d'anomalie de fonctionnement (MIL) du système PGM-FI (Injection programmée)

Si le témoin MIL s'allume pendant la conduite, le système d'injection électronique PGM-FI peut poser problème.

Ralentissez et arrêtez la moto dans un endroit sûr. Redémarrez la moto.

Si le témoin MIL reste allumé après 5 secondes, inspectez la moto chez votre concessionnaire Montesa dès que possible.

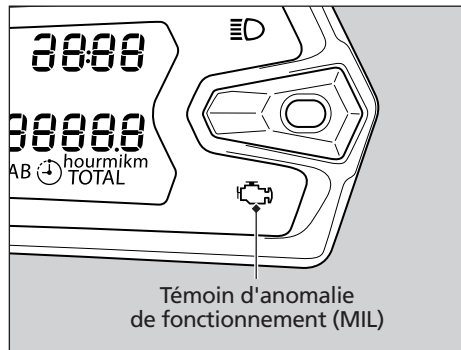

La réparation d'un pneu ou la dépose d'une roue nécessite des outils spéciaux et des compétences techniques. Nous vous recommandons de confier ce type d'opération à votre concessionnaire. Faites toujours contrôler le pneu / la roue par votre concessionnaire après une réparation d'urgence.

Réparation et remplacement de la chambre à air

Si une chambre à air est crevée ou endommagée, elle doit être remplacée dès que possible. Une chambre à air réparée peut ne pas présenter la même fiabilité qu'une chambre neuve et peut céder en cours de conduite.

Si vous effectuez une réparation d'urgence en posant une rustine sur la chambre ou en injectant une bombe anti-crevaision, conduisez prudemment à vitesse réduite et faites remplacer la chambre à air avant de reprendre la route.

Chaque fois qu'une chambre à air est remplacée, le pneu doit être soigneusement inspecté comme décrit.

ATTENTION

Piloter la moto avec un pneu ou une chambre à air ayant subi une réparation provisoire peut être dangereux. Une réparation qui lâcherait peut provoquer un accident à l'origine de blessures graves, voire mortelles

Si vous devez prendre la route avec un pneu ou une chambre à air ayant subi une réparation provisoire, conduisez prudemment à des vitesses n'excédant pas 50 km/h jusqu'au remplacement du pneu.

Dépose des roues

Suivez les procédures ci-après pour la dépose d'une roue avant de réparer une crevaision.

I Roue avant

Dépose

1. Stationnez la moto sur une surface ferme et de niveau.
2. Desserrez la vis de bridage d'axe de roue.
3. Desserrez l'axe de roue avant.
4. Calez fermement la moto et soulevez la roue avant du sol à l'aide d'un lève-moto ou d'un palan.
5. Déposez l'axe de roue avant et la roue.
 - ▶ Veillez à ne pas souiller la surface des disques et des plaquettes avec de la graisse, de l'huile ou de la saleté.
 - ▶ N'actionnez pas le levier de frein tant que la roue avant est déposée.

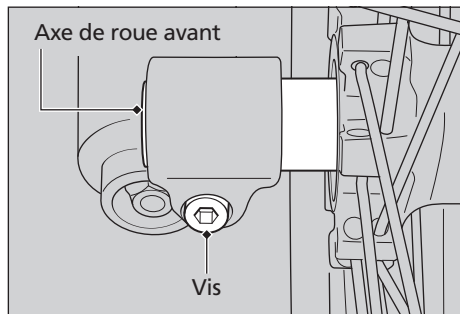

Pose

1. Placez la roue avant entre les bras de fourche et insérez l'axe de roue avant entre le bras de fourche droit et le moyeu de roue.
 - ▶ Afin de ne pas érafler les plaquettes de frein, insérez soigneusement le disque de frein entre les plaquettes.
2. Serrez l'axe de roue.

Couple de serrage : 70 N•m (7,0 kgf•m).

3. Abaissez la roue avant au sol.
4. Actionnez plusieurs fois le levier de frein. Ensuite, pompez sur la fourche à plusieurs reprises.
5. Serrez la vis de bridage d'axe de roue.

Couple de serrage : 21 N•m (2,1 kgf•m).

6. Soulevez à nouveau la roue avant du sol, puis vérifiez que la roue tourne librement après avoir lâché le levier de frein.
7. Abaissez à nouveau la roue avant au sol.

À défaut d'une clé dynamométrique pour la pose, contactez votre concessionnaire dès que possible pour faire vérifier le montage. Un mauvais montage peut entraîner une perte de puissance du freinage.

I Roue arrière

Dépose

1. Calez fermement la moto à l'aide d'un lève-moto ou d'un palan, puis soulevez la roue avant du sol.
2. Desserrez l'écrou de l'axe de roue arrière, puis tournez les tendeurs excentriques vers la position « 0 » de façon à pouvoir pousser complètement la roue arrière vers l'avant, afin d'obtenir un débattement de chaîne maximal.
3. Déposez l'écrou d'axe de roue arrière.
4. Déposez la chaîne de transmission de la couronne de roue arrière en poussant la roue arrière vers l'avant.
5. Déposez l'axe de roue arrière et les tendeurs excentriques.

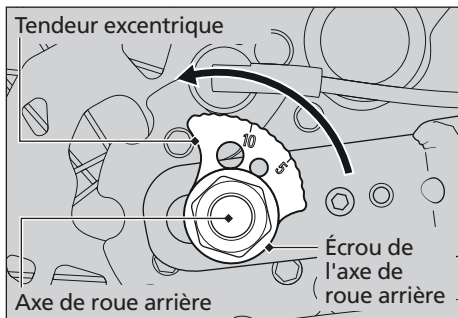

6. Déposez le support d'étrier de frein, la roue arrière et les entretoises latérales.
 - ▶ Soutenez l'ensemble de l'étrier de frein pour qu'il ne pende pas de la durite de frein. Ne vrillez pas la durite de frein.
 - ▶ Veillez à ne pas souiller la surface des disques et des plaquettes avec de la graisse, de l'huile ou de la saleté.
 - ▶ N'actionnez pas la pédale de frein tant que la roue est déposée.

Pose

1. Posez la roue arrière en procédant dans l'ordre inverse de la dépose.
 - ▶ Veillez à ce que l'étrier de frein ne raye pas la roue lors de la pose.

REMARQUE

Lors du montage de l'étrier de frein, insérez soigneusement le disque de frein entre les plaquettes en évitant de les érafler.

2. Assurez-vous que la fente sur le support d'étrier de frein est bien logée dans l'ergot du bras oscillant.

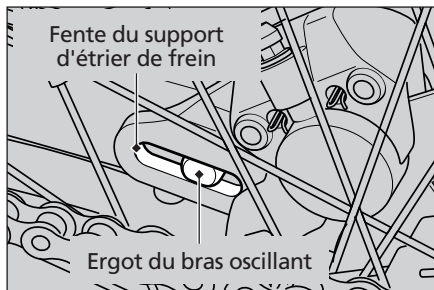

3. Réglez la chaîne de transmission secondaire.
 - ➔ P. 70
4. Posez et serrez l'écrou de l'axe de roue arrière.

Couple de serrage : 70 N•m (7,0 kgf•m).

5. Après avoir reposé la roue, actionnez la pédale de frein à plusieurs reprises et vérifiez à nouveau que la roue tourne librement. Contrôlez à nouveau la roue si le frein frotte ou si la roue ne tourne pas librement.

À défaut d'une clé dynamométrique pour la pose, contactez votre concessionnaire dès que possible pour faire vérifier le montage. Un mauvais montage peut entraîner une perte de puissance du freinage.

Ampoule grillée

Suivez la procédure ci-dessous pour remplacer une ampoule grillée.

Laissez l'ampoule refroidir avant de procéder à son remplacement.

N'utilisez pas d'ampoules autres que celles spécifiées.

Vérifiez que l'ampoule de rechange fonctionne correctement avant de prendre la route.

Reportez-vous à la section « Caractéristiques » pour utiliser la puissance correcte des ampoules.

➔ P. 108

I Ampoule de phare

1. Retirez les 3 vis.
2. Déposez l'ensemble phare.
3. Débranchez la douille des plots de l'ampoule.

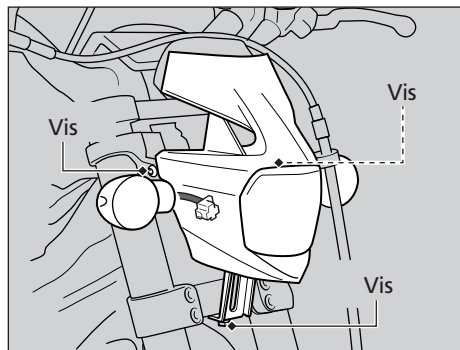

4. Déposez le cache-poussière.
5. En faisant pression sur l'agrafe, retirez l'ampoule sans la faire tourner.
6. Posez une ampoule neuve et les pièces déposées dans l'ordre inverse de la dépose.

Ne touchez pas la surface en verre avec les doigts.
Après avoir touché une ampoule à mains nues, nettoyez-la avec un chiffon imprégné d'alcool.

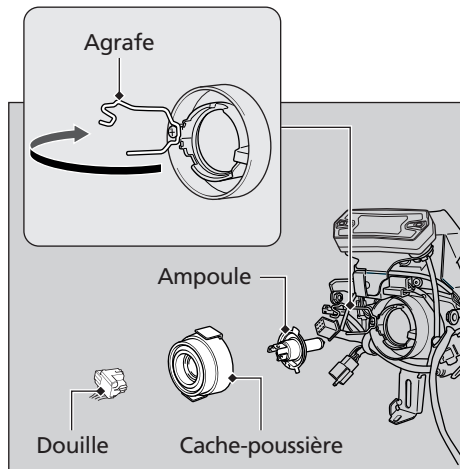

Problème électrique

I Ampoule de feu de position

1. Débranchez la douille sans la tourner.
2. Retirez l'ampoule sans la tourner.
3. Posez une ampoule neuve et la douille dans l'ordre inverse de la dépose.

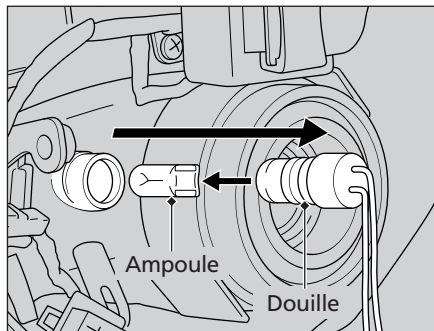

I Ampoule de clignotant avant/arrière

1. Déposez la vis.
2. Déposez le cabochon de clignotant.
3. Déposez l'enjoliveur orange.
4. Appuyez légèrement sur l'ampoule, puis faites-la tourner vers la gauche.

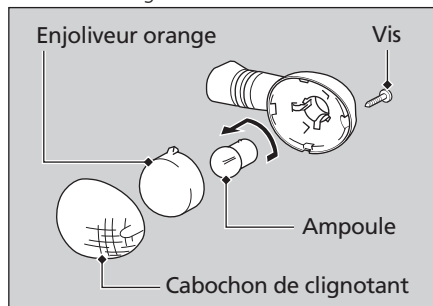

5. Posez une ampoule neuve et les pièces déposées dans l'ordre inverse de la dépose.

I Ampoule de feu de plaque d'immatriculation

1. Débranchez la douille sans la tourner.
2. Retirez l'ampoule sans la tourner.
3. Posez une ampoule neuve et la douille dans l'ordre inverse de la dépose.

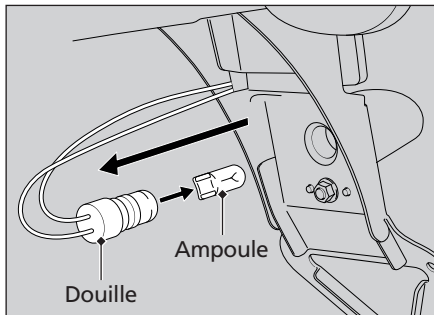

Informations

Instruments,	
commandes et autres fonctions	P. 93
Carburants contenant de l'alcool.....	P. 94
Convertisseur catalytique	P. 95
Entretien de l'aspect de la moto	P. 96
Remisage de la moto	P. 99
Transport de la moto	P. 100
Numéros de série	P. 102

Instruments, commandes et autres fonctions

Totalisateur général

L'affichage revient à 0,0 si le kilométrage dépasse 999.999.

Totalisateur partiel

L'affichage des totalisateurs partiels Trip 1 et Trip 2 repasse à 0,0 une fois que le kilométrage parcouru dépasse 999,9.

Temps de conduite

L'affichage des temps de conduite partiels Trip 1 et Trip 2 repasse à 0,0 une fois que le kilométrage parcouru dépasse 999,9.

Porte-documents

Le manuel du propriétaire, les documents d'enregistrement et d'assurance peuvent être rangés dans un porte-document en plastique logé sous la selle. ➤ P. 36

Instruments, commandes et autres fonctions

Système de coupure de l'allumage

Un capteur d'angle d'inclinaison coupe automatiquement après quelques secondes le moteur et la pompe d'alimentation en carburant en cas de chute de la moto.

Carburants contenant de l'alcool

Certains carburants composés à base d'alcool sont disponibles dans certains pays.

Cette moto est exclusivement conçue pour être utilisée avec de l'essence « sans plomb » avec un indice d'octane de 95 ou supérieur.

Les carburants composés suivants peuvent être utilisés dans votre moto :

- **E5** Carburant contenant jusqu'à 5% d'éthanol (alcool éthylique).
- **E10** Carburant contenant jusqu'à 10% d'éthanol (alcool éthylique).

Convertisseur catalytique

Cette moto est équipée d'un convertisseur catalytique à trois voies. Le convertisseur catalytique contient des métaux précieux qui agissent comme catalyseur dans des réactions chimiques à haute température qui transforment les hydrocarbures (HC), le monoxyde de carbone (CO et les oxydes d'azote (NOx) des gaz d'échappement en composés inoffensifs.

Un convertisseur catalytique défectueux contribue à la pollution atmosphérique et peut réduire significativement le rendement du moteur. En cas de remplacement, utilisez toujours une pièce d'origine Montesa ou son équivalent.

Respectez les consignes suivantes afin de protéger le convertisseur catalytique de votre moto.

- Utilisez toujours de l'essence sans plomb. L'essence au plomb peut endommager le convertisseur catalytique.
- Conservez le moteur en bon état de fonctionnement.
- Faites réparer votre moto en cas de ratés du moteur, de retours de flammes, de calages du moteur, ou de tout autre défaut entravant la bonne marche du moteur ; le cas échéant, arrêtez-vous et coupez le moteur.

Entretien de l'aspect de la moto

Un nettoyage et un polissage fréquents sont essentiels pour assurer une longue durée de vie de votre Montesa. Il est plus facile d'identifier les problèmes potentiels lorsque la moto est propre. En particulier, l'eau de mer et le sel utilisés sur les chaussées en prévention du gel génèrent une importante corrosion. Nettoyez toujours la moto après avoir circulé en bord de mer ou sur des chaussées traitées au sel d'épandage.

Nettoyage

Laissez refroidir le moteur, le silencieux, les freins et les autres pièces chaudes avant de procéder au nettoyage.

1. Rincez abondamment la moto au tuyau d'arrosage afin d'éliminer la crasse en surface.

2. Si nécessaire, utilisez une éponge ou un chiffon doux avec un détergent doux pour éliminer les projections de la chaussée.
 - ▶ Nettoyez l'optique du phare, les panneaux de carénage et d'habillage, ainsi que les autres composants en plastique avec précaution afin d'éviter de les rayer. Évitez de diriger le jet d'eau vers le filtre à air, le silencieux et les composants électriques.
3. Rincez abondamment votre moto à l'eau claire, puis séchez-la avec un chiffon doux et propre.
4. Après avoir séché la moto, lubrifiez toutes les pièces mobiles.
 - ▶ Assurez-vous que le lubrifiant n'a pas souillé les freins et les pneus. Des plaquettes de frein ou des disques souillés d'huile entraînent une réduction critique de la puissance de freinage et peuvent être à l'origine d'un accident.
5. Graissez la chaîne de transmission immédiatement après le nettoyage et le séchage de la moto.

6. Appliquez une couche de cire pour empêcher la formation de rouille.
 - ▶ Évitez les produits contenant des détergents corrosifs ou des solvants chimiques. Ces produits peuvent endommager les pièces métalliques, peintes ou en plastique de votre moto.
Ne souillez pas les pneus et les freins avec la cire.
 - ▶ Si votre moto est équipée de pièces revêtues de peinture mate, n'appliquez pas de cire sur la surface de ces pièces.

! Précautions lors du nettoyage

Respectez les consignes suivantes pour le nettoyage de la moto :

- N'utilisez pas de jet d'eau à haute pression :
 - ▶ Les nettoyeurs haute pression peuvent endommager les pièces mobiles et les composants électriques, et les rendre inopérants.
- Ne dirigez pas le jet d'eau directement sur le silencieux :
 - ▶ La pénétration d'eau dans le silencieux peut empêcher le démarrage et entraîner la formation de rouille à l'intérieur du silencieux.

- Séchez les freins :
 - ▶ L'eau affecte la puissance de freinage. Après le nettoyage, actionnez les freins par intermittence à faible allure pour accélérer le séchage.
- Ne dirigez pas le jet d'eau directement sous la selle :
 - ▶ La pénétration d'eau dans le compartiment sous la selle peut endommager vos documents et autres biens.
- Ne dirigez pas le jet d'eau sur le filtre à air :
 - ▶ La pénétration d'eau dans le filtre à air peut empêcher le démarrage du moteur.
- Ne dirigez pas le jet d'eau directement sous le phare :
 - ▶ La condensation formée à l'intérieur du phare doit se dissiper après quelques minutes d'utilisation du moteur.
- N'utilisez pas de cires contenant des additifs sur les surfaces revêtues de peinture mate :
 - ▶ Nettoyez les surfaces peintes mates avec beaucoup d'eau et un chiffon doux ou une éponge. Séchez-les avec un chiffon doux et propre.
 - ▶ Utilisez un détergent neutre pour nettoyer les surfaces peintes mates.

Entretien de l'aspect de la moto

Composants en aluminium

L'aluminium se corrode au contact de la crasse, de la boue ou du sel de la route.

Nettoyez régulièrement les pièces en aluminium et respectez les consignes suivantes afin d'éviter les éraflures :

- N'utilisez pas de brosses dures, de la laine d'acier ou des détergents abrasifs.

Panneaux de carénage

Suivez ces consignes afin d'éviter les éraflures et les taches :

- Nettoyez soigneusement à l'éponge douce et à l'eau.
- Pour éliminer les taches incrustées, utilisez un détergent dilué et rincez abondamment à l'eau.
- Veillez à ne pas renverser d'essence, de liquide de frein ou de détergent sur les instruments, les panneaux de carénage ou le phare.

Tuyau d'échappement et silencieux

N'utilisez pas de nettoyant domestique abrasif en vente dans le commerce pour nettoyer le tuyau d'échappement et le silencieux. Utilisez un détergent neutre pour nettoyer les surfaces peintes du tuyau d'échappement et du silencieux. En cas de doute sur le revêtement peint du tuyau d'échappement et du silencieux, contactez votre concessionnaire.

Remisage de la moto

En cas de remisage à l'extérieur, il est recommandé d'utiliser une housse de protection intégrale.

Suivez les consignes ci-après si vous prévoyez de remiser le véhicule pour une période prolongée :

- Nettoyez votre moto et enduisez de cire toutes les surfaces peintes (à l'exception des surfaces revêtues de peinture mate). Enduisez les pièces chromées d'huile antirouille.
- Graissez la chaîne de transmission. ➤ P. 47
- Placez la moto sur un lève-moto et une cale sous chaque pneu afin de les isoler du sol.

À l'issue de la période de remisage de la moto, contrôlez tous les points d'entretien préconisés dans le programme d'entretien.

Transport de la moto

Le cas échéant, transportez votre moto sur une remorque pour moto, sur un camion ou sur une remorque à plateau disposant d'une rampe de chargement ou d'une plateforme de levage et de sangles de fixation appropriées. Ne tentez jamais de tracter votre moto avec une roue ou les deux roues au sol.

REMARQUE

Le remorquage de votre moto peut entraîner de graves dégâts sur la boîte de vitesses.

L'environnement et vous

Posséder et piloter une moto peut être agréable ; mais il vous incombe également de prendre soin de l'environnement.

Choisissez des produits de nettoyage respectueux de l'environnement

Utilisez des détergents biodégradables pour nettoyer votre moto. Évitez les produits de nettoyage en aérosols contenant des chlorofluorocarbones (CFC) qui contribuent à la destruction de la couche d'ozone.

Recyclez vos déchets

Placez l'huile et les déchets toxiques dans des conteneurs agréés et portez-les dans un centre de recyclage. Contactez votre municipalité ou un service de l'environnement pour trouver le centre de recyclage le plus proche et les consignes de mise au rebut des déchets non recyclables. Ne jetez pas l'huile usagée aux ordures, ne la versez pas non plus dans les

égouts ou sur le sol. L'huile, l'essence, le liquide de refroidissement et les solvants de nettoyage usagés contiennent des substances toxiques susceptibles d'intoxiquer les éboueurs et de contaminer l'eau potable, les lacs, les rivières et les océans.

Numéros de série

Numéros de série

Les numéros de série du cadre et du moteur identifient de manière unique votre moto et sont nécessaires lors de son enregistrement. Ils peuvent également être nécessaires pour commander des pièces de rechange.

Le numéro du cadre est estampillé sur le côté droit de la colonne de direction.

Le numéro du moteur est estampillé sur le côté droit du carter.

Il est recommandé de noter ces numéros et de les conserver en lieu sûr.

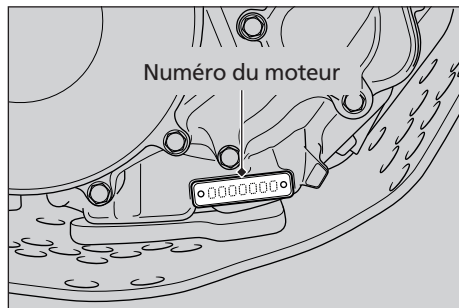
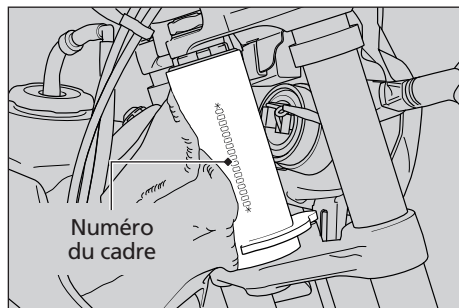

Caractéristiques

Composants principaux.....	P. 106
Caractéristiques pour l'entretien	P. 107
Ampoules.....	P. 108
Couples de serrage	P. 108

Caractéristiques

■ Composants principaux

Longueur hors tout	2 035 mm
Largeur hors tout	835 mm
Hauteur hors tout	1 160 mm
Empattement	1 335 mm
Garde au sol minimum	330 mm
Angle de chasse	24° 34'
Poids à sec du véhicule	82 kg
Poids en ordre de marche	87 kg
Poids total autorisé en charge *1	180 kg
Poids maximum de bagages embarqués (coffre)	2,5 kg
Nombre de passagers	Pilote (en solo)

*1 pilote, bagages et accessoires inclus.

Cylindrée	259 cm ³
Alésage x course	78,0 X 54,2 mm
Rapport volumétrique	10,5 : 1
Carburant	Essence sans plomb Recommandé : Indice d'octane 95 ou supérieur
Carburants contenant de l'alcool	Ⓔ ^{ES} Carburant contenant jusqu'à 5% d'éthanol (alcool éthylique). Ⓔ ^{E10} Carburant contenant jusqu'à 10% d'éthanol (alcool éthylique).
Contenance du réservoir	4,0 ± 0,2 litres
Réserve d'essence	Environ 0,7 litres
	1ère 2,385
	2ème 1,941
Rapports de boîte	3ème 1,500
	4ème 1,130
	5ème 0,815
Rapports de réduction (primaire/finale)	3,167 / 4,100

■ Caractéristiques pour l'entretien

Dimension de pneu (Dunlop)	Avant	80/100-21 M/C 51 M
	Arrière	120/100 R18 M/C 68 M
Dimension de pneu (Michelin)	Avant	2,75-21 M/C 45 L 2,75-21 M/C 45 M *2
	Arrière	4.00 R18 M/C 64L 4.00 R18 M/C 64M *2
Type de pneu	Avant	Avec chambre à air
	Arrière	Tubeless
Pneus préconisés (Dunlop)	Avant	D803FGP
	Arrière	D803GP
Pneus préconisés (Michelin)	Avant	TRIAL COMPETITION
	Arrière	TRIAL COMPETITION X11
Pression de gonflage des pneus (sur route)	Avant	100 kPa (1,02 kgf/cm ²)
	Arrière	100 kPa (1,02 kgf/cm ²)
Pression de gonflage des pneus (tout-terrain)	Avant	70 kPa (0,7 kgf/cm ²)
	Arrière	60 kPa (0,6 kgf/cm ²)
Profondeur minimum de sculpture	Avant	3,0 mm
	Arrière	3,0 mm
Bougie	(standard)	CR6EH-9 (NGK)

*2 Code de vitesse minimale "L"

Écartement des électrodes de la bougie	(non réglable)	0,80 a 0,90 mm
Régime de ralenti	1800 ± 100 r.p.m.	
Huile moteur préconisée	Huile 4 temps pour moto Repsol 4T SAE 10W30 ou équivalente	
Huile de transmission recommandée	REPSOL MOTO TRANSMISSION (75W) ELF HTX740 (75W)	
	Après la vidange	0,41 litre
Contenance en huile moteur	Après la vidange et le remplacement du filtre	0,44 litre
	Après le démontage	0,60 litre
Contenance d'huile de transmission	Après la vidange	0,54 litre
	Après le démontage	0,57 litre
Liquide de frein et d'embrayage préconisé	DOT 4	
Contenance du circuit de refroidissement	Après la vidange	0,50 litre
	Après le démontage	0,59 litre
Liquide de refroidissement préconisé	Mélange de liquide de refroidissement et d'eau distillée 50/50	

Caractéristiques

Lubrifiant recommandé pour chaîne de transmission	Lubrifiant pour chaînes de transmission	
Débattement de la chaîne de transmission	25 à 35 mm	
Chaîne de transmission standard	Regina #520	
	Nombre de maillons	100
Dimensions standard de pignon/couronne	Pignon de sortie de boîte	10 dents
	Couronne de roue arrière	41 dents

■ Ampoules

Phare	12 V-35/35 W
Feu stop/arrière	diode LED
Feux clignotants avant	12 V-10 W x 2
Feux clignotants arrière	12 V-10 W x 2
Feu de position	12 V-5 W
Feu de plaque d'immatriculation	12 V-5 W

■ Couples de serrage

Vis de vidange huile moteur	22 N•m (2,2 kgf•m)
Vis de vidange huile de transmission	22 N•m (2,2 kgf•m)
Vis de cage du carter gauche et vis du couvercle de filtre à huile	10 N•m (1,0 kgf•m)
Axe de roue avant	69 N•m (7,0 kgf•m)
Vis de bridage d'axe de roue avant	21 N•m (2,1 kgf•m)
Écrou d'axe de roue arrière	69 N•m (7,0 kgf•m)
Vis supérieures des carénages avant	8 N•m (0,8 kgf•m)
Vis de fixation du coffre	10 N•m (1,0 kgf•m)
Vis de couvercle du boîtier de filtre à air	3 N•m (0,3 kgf•m)
Vis supérieure du radiateur	10 N•m (1,0 kgf•m)

A		
Accélérateur	78	
Accessoires	15	
Ampoule		
Clignotant	92	
Feu de position	92	
Phare	90	
Plaque d'immatriculation	93	
B		
Béquille latérale	68	
Blocage de la direction	29	
Bouton d'avertisseur sonore	28	
C		
Caractéristiques	106	
Carburant		
Contenance du réservoir	32	
Préconisée	32	
Carburants contenant de l'alcool	96	
Carénage		
Avant	54	
Latéral	55	
		Chaîne de transmission secondaire
		69
		Commutateurs
		Clignotant
		28
		Inverseur code/phare
		28
		Compteur de vitesse
		23
		Consignes de sécurité
		10
		Consignes du charge
		17
		Consignes en conduite
		11
		Convertisseur catalytique
		97
D		
Démarrage du moteur	30	
Dépannage	82	
Dépose des composants		
Assemblée-siège arrière Fender	56	
Carénage avant	54	
Carénage latéral	55	
Selle	53	
E		
Embrayage	75, 76, 77	
Emplacement des composants	20	
Entretien		
Importance	38	

Principes de base.....	43	Clignotants	27
Programme	39	Feu de route.....	27
Sécurité	38	Instruments	22
Entretien de l'aspect de la moto	98	L	
Équipements de protection	10	L'environnement.....	103
Essence.....	14, 32, 96	Limite de la charge.....	17
Étiquettes	6	Liquide de refroidissement	47, 64
F		Llimite de poids.....	17
Freinage	12	M	
Freins		Modifications	15
Fluid	66	Moteur	
Usure des plaquettes.....	66	Commutateur d'arrêt moteur	28
G		Démarrage.....	30
Gasohol	96	Filtre à huile.....	59
H		Huile de transmission	62
Huile		Huile moteur.....	45, 57
Moteur.....	45, 57	Numéros de série	104
Transmission.....	62	Moteur est noyé	30
I		N	
Indicators		Nettoyage de la moto	98
		Numéro du cadre	104

Numéro du moteur	104
Numéros de série.....	104

P

Passage des rapports.....	31
Pictogrammes.....	6

Pneus

Crevaison	85
Pression de gonflage.....	48
Remplacement.....	48, 85

R

Ravitaillement.....	32
Recommandations de sécurité.....	3

Recommandé

Carburant	32
Huile de transmission	62
Huile moteur.....	45
Liquide de refroidissement	47

Réglage de la suspension

Arrière.....	35
Avant	34

Réglage de l'optique de phare.....	81
------------------------------------	----

Remisage de la moto	101
---------------------------	-----

Reniflard de carter moteur	80
----------------------------------	----

Roues

Dépose du roue arrière	88
Dépose du roue avant.....	86
Jantes et rayons	74

S

Sécurité en tout-terrain.....	16
-------------------------------	----

Stationnement.....	13
--------------------	----

Stockage

Sac de documents.....	36, 95
-----------------------	--------

Système de coupure de l'allumage

Capteur d'angle d'inclinaison	95
-------------------------------------	----

T

Témoins

Témoin d'anomalie de fonctionnement (MIL) .	27
Témoin de clignotants droite/gauche	27
Témoin de feu de route.....	27

Totalisateur général	23, 95
----------------------------	--------

Totalisateur partiel.....	23, 95
---------------------------	--------

Transport de la moto	102
----------------------------	-----

Fabricant et représentants autorisés pour le marché Européen et du Royaume-Uni

Fabricant	Représentant autorisé
Montesa Honda, S.A.U. Carrer del Mar del Nord, 1 Pol. Ind. La Torre del Rector 08130 Santa Perpètua de Mogoda, Barcelona, Spain	Marché Européen Honda Motor Europe Ltd - Aalst Office Wijngaardveld 1 (Noord V) 9300 Aalst - Belgium Royaume-Uni Honda Motor Europe Ltd. Cain Road, Bracknell, RG12 1HL (United Kingdom)



Printed in Spain



33NN4S10